

Caratteristiche dell'apparecchio e dei simboli riportati in etichetta Features, meaning of the symbols shown on the label Caractéristiques de l'appareil et signification des symboles portés sur l'étiquette Eingeschaften und bedeutung der Symbole auf dem Typenschild	
	Mesi di garanzia - Months warranty Nombre de mois de garantie - Monate der Jahre - Meses de garantía
V~	220-240
Hz	50/60
	Terra di protezione - Earth protection Terre de protection - Schutzterrede - Tierra de protección
	Conformità dei prodotti alle direttive della Comunità Europea. Conformity of the products with the European Community Directives. Atteste la conformité des produits aux directives de la Communauté Européenne. Das CE-Zeichen bescheinigt die Übereinstimmung der Produkte mit den Richtlinien der Europäischen Gemeinschaft. Conformidad de los productos a las directivas comunitarias europeas.
	Apparecchio con corpo costruito con materiali riciclabili. The body of this device is made of recyclable materials. Appareil avec corps fabriqué avec des matériaux recyclables. Gerät mit Körper aus recyclingfähigen Materialien. Luminaria con cuerpo construido con materiales reciclables.
IK07	Protetto contro l'energia d'urto 2J. Protected against 2J energy shock waves. Protégé contre l'énergie de choc 2J. Geschützt gegen Auftreffenergie 2J. Protegido contra la energía de impacto 2J.
IP20	Protetto contro i corpi solidi superiori a 12 mm. Non protetto contro la penetrazione di corpi liquidi. Protection against solid objects bigger than 12 mm. Non protected against liquid objects. Protégé contre les corps solides supérieurs à 12 mm. Non protégé contre la pénétration de corps liquides. Geschützt gegen Festkörper über 12 mm Größe. Nicht geschützt gegen das Eindringen von Flüssigkeiten. Protegido contra cuerpos sólidos mayores de 12 mm. No protegido contra la penetración de cuerpos líquidos.
CRI >80	Indice di Resa Cromatica - Color Rendering Index Indice de Rendement Chromatique - Farbwiedergabeindex Índice de reproducción cromática
UGR ≤22	Indice del grado di abbagliamento - Unified Glare Rating Index of glare level - Index d'éblouissement - Index der Blendung Índice de nivel de deslumbramiento
Driver INCLUDED	Driver INCLUSO nell'apparecchio - Driver INCLUDED in the product - Driver INCLUS dans le produit - Driver Produkt inbegriffen Alimentación incluida en el aparato.
<p>Attenzione: Collegare i cavi di alimentazione rispettando la polarità. Un collegamento scorretto potrebbe danneggiare i LED.</p> <p>Caution: Connect the power cables to the polarities. Wrong connection damages the LED sources</p> <p>Attention: raccordez les câbles d'alimentation aux polarités. Une connexion incorrecte endommage les sources LED.</p> <p>Achtung: Schließen Sie die Netzkabel an die Polaritäten an. Falscher Anschluss beschädigt die LED-Quellen</p> <p>Atención: Conecte los cables de potencia observando la polaridad. Una conexión incorrecta podría dañar los LED.</p>	

I

Le presenti istruzioni di montaggio devono obbligatoriamente essere consegnate all'utente finale affinché conosca le corrette modalità di manutenzione e ricambio lampada. È vietata qualsiasi manomissione e/o trasformazione dell'apparecchio che deve essere installato e utilizzato: così come fornito e in conformità alle Norme Impianti Nazionali. Installazioni non conformi fanno decadere ogni forma di garanzia, l'Azienda non risponde dei danni causati da un errato montaggio. La sicurezza dell'apparecchio è garantita solo rispettando queste istruzioni, sia in fase di installazione che di impiego; è necessario conservarle. Il produttore non risponde di danni derivanti da un uso scorretto dell'apparecchio. Dopo aver tolto l'imballaggio assicurarsi dell'integrità dell'apparecchio. Gli elementi dell'imballaggio (sacchetti in plastica, polistirolo espanso, graffette...) non devono essere lasciati alla portata dei bambini, in quanto potenziali fonti di pericolo. Non utilizzare l'apparecchio se danneggiato. Questo apparecchio dovrà essere destinato, solo all'uso per il quale è stato espressamente concepito. Il costruttore non può essere considerato responsabile di eventuali danni derivati da usi impropri, erronei della rete di distribuzione.

INSTALLAZIONE

Potenza massima 20W.

- Negativi insieme sul morsetto 3.
- Positivo AURA Ø 600 inserirlo nel positivo + del Driver A.
- Fase 220V. morsetto n° 1.
- Neutro 220V. morsetto n° 2

Attenzione: i Driver (RN9163) vanno settati a 500mA.



É vietato lo smaltimento come rifiuto urbano è obbligatoria la raccolta separata a fine vita del prodotto
"Consorzio di appartenenza RAEE: Ecolight.
Registro Nazionale dei Produttori N°: IT0802000000670

GB

The assembly instruction must be given to end users for correct maintenance and so that they know how to change the bulb. The appliance must not be tempered with or transformed and it must be installed and used as supplied and in compliance with the National Rules on Installation. Any non-compliant installations will invalidate all form of guarantee. The company cannot be held responsible for damage caused by incorrect assembly.

Appliance safety is guaranteed only observing these instructions, both for installation and use. They must be preserved. The manufacturer will not respond to damage deriving from incorrect use of the appliance. After having removed the packaging, check the integrity of the appliance. The packaging elements (plastic bags, expanded polystyrene, staples) must not be left in children's reach, as they are potential sources of danger. Do not use the appliance if damaged. This appliance is destined solely for the use for which it was expressly intended. The manufacturer cannot be held responsible for damage deriving from improper or incorrect use of the distribution network.

INSTALLATION

Maximum power 20W.

- Negatives wired together on terminal 3.
- Positive AURA Ø 600 insert it in the positive + of Driver A.
- Phase 220V. terminal n° 1.
- Neutral 220V. terminal n° 2

Attention: the Drivers (RN9163) must be set to 500mA.

D

Vorliegende Montageanleitungen müssen auf jeden Fall dem Endverbraucher übergeben werden, damit dieser über die korrekten Wartungs- und Lampenaustauschmodalitäten informiert ist. Jegliches Aufbrechen und/oder Änderung der Leuchte ist verboten. Die

Leuchte muss wie geliefert und entsprechend den anlagentechnischen Landesvorschriften montiert und verwendet werden. Nichtentsprechende Installationen führen zum Verfall von jeglicher Garantie. Das Unternehmen übernimmt keine Verantwortung für Schäden, die durch fehlerhafte Montage verursacht sind.

Die Sicherheit des Gerätes ist nur dann gewährleistet, wenn diese Anweisungen sowohl bei der Installation als auch bei der Verwendung befolgt werden; sie müssen aufbewahrt werden. Der Hersteller haftet nicht für Schäden, die aus einer unsachgemäßen Nutzung des Gerätes resultieren. Nach Entfernung der Verpackung ist die Unversehrtheit des Gerätes zu überprüfen. Die Verpackungselemente (Plastikbeutel, Styropor, Klammern etc.) müssen außerhalb der Reichweite von Kindern aufbewahrt werden, weil es sich dabei um potentielle Gefahrenquellen handelt. Dieses Gerät darf nur für den Verwendungszweck genutzt werden, für welchen es ausdrücklich entwickelt wurde. Der Hersteller kann nicht als verantwortlich für etwaige Defekte betrachtet werden, welche aus der unsachgemäßen und falschen Nutzung des Stromnetzes hervorgehen.

INSTALLATION

- Maximale Leistung 20W.
- Negatives zusammen auf Terminal 3.
- Positiv AURA Ø 600 in das Plus + von Treiber A einfügen.
- Phase 220V. Terminal Nr. 1.
- Neutral 220V. terminal n° 2

Achtung: Die Treiber (RN9163) müssen auf 500 mA eingestellt sein.

F

Remettre obligatoirement ces instructions de montage à l'utilisateur final pour qu'il connaisse les modalités correctes de maintenance et de remplacement d'ampoule. Toute modification et/ou transformation est interdite sur l'appareil, qui doit être installé et utilisé tel qu'il est fourni et conformément aux Normes d'Installation Nationales. Une installation non conforme provoque la déchéance de toutes formes de garantie et la compagnie ne répondra pas des dommages provoqués par un montage erroné.

La sécurité de l'appareil est garantie uniquement en respectant ces instructions, aussi bien en phase d'installation que d'utilisation; il faut donc les conserver. Le fabricant n'est pas tenu pour responsable des dommages qui dérivent d'une utilisation incorrecte de l'appareil. Après avoir déballé l'appareil, contrôler que celui-ci soit en bon état. Les éléments qui composent l'emballage (sachets en plastique, polystyrène expansé, agrafes, ...) ne doivent pas être laissés à la portée des enfants car ils peuvent constituer un danger potentiel. Ne pas utiliser l'appareil s'il devait être endommagé. Cet appareil devra être destiné uniquement à l'utilisation pour laquelle il a été expressément conçu. Le fabricant ne sera pas tenu pour responsable des éventuels dommages qui dérivent de l'utilisation erronée dues à des perturbations du réseau de distribution.

INSTALLATION

Puissance maximale 20W.

- Négatifs ensemble sur le terminal 3.
- Positive AURA Ø 600 insérez-le dans le positif + du Driver A.
- Phase 220V. borne n° 1.
- 220V neutre. borne n° 2

Attention: les drivers (RN9163) doivent être réglés sur 500mA.

E

La presente hoja de instrucciones debe ser estudiada con atención por el usuario hasta que conozca las maniobras de recambio y manutención de la fuente de luz de forma correcta. Esta terminantemente prohibida cualquier manipulación y/o transformación del aparato; que debe ser instalado con conformidad a la Normativa vigente en cuanto a instalaciones eléctricas. El incumplimiento de estas directrices exime al fabricante de cualquier responsabilidad sobre la garantía del producto. El fabricante, a su vez, no se hará cargo de cualquier error de manipulación o montaje que pueda existir.

La seguridad del aparato está garantizada sólo si se respetan estas instrucciones, tanto en fase de instalación como de uso, es necesario conservarlas. El fabricante no responde por los daños derivados del uso incorrecto del aparato. Después de haber quitado el embalaje, asegúrese de la integridad del aparato. Los elementos del embalaje (bolsas de plástico, poliestireno expandido, clips.) no se deben dejar al alcance de los niños, por ser potenciales fuentes de peligro. No utilice el aparato si está dañado. Este aparato deberá ser destinado sólo al uso para el cual ha sido expresamente ideado. El fabricante no se puede considerar responsable por eventuales daños derivados de usos improprios, erróneos de la red de distribución.

INSTALACIÓN

Potencia máxima 20W.

- Negativos juntos en la terminal 3.
- Positivo AURA Ø 600 insértelo en el positivo + del controlador A.
- Fase 220V. terminal n° 1.
- Neutro 220V. terminal n° 2

Atención: los controladores (RN9163) deben configurarse a 500 mA.

AURA S 1 anello LED - 13W						
colour		W max.	lm output max.	K	Kg	Code - CELL
bianco white	Led SMD	20	800	3000	0,75	772001-3KB
nero black	Led SMD	20	800	3000	0,75	772001-3KN
grigio grey	Led SMD	20	800	3000	0,75	772001-3KG
rosso ferrari ferrari red	Led SMD	20	800	3000	0,75	772001-3KR
oro gold	Led SMD	20	800	3000	0,75	772001-3KO

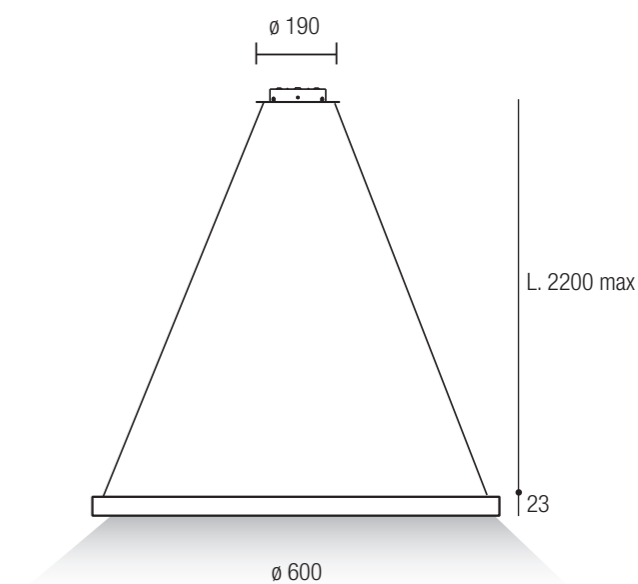

AURA S 1 ANELLO LED 20W

FISSAGGIO ROSONE - CEILING ROSE ASSEMBLY - BEFESTIGUNG DER ROSETTE - FIXATION DE LA ROSACE - FIJACIÓN DEL FLORÓN

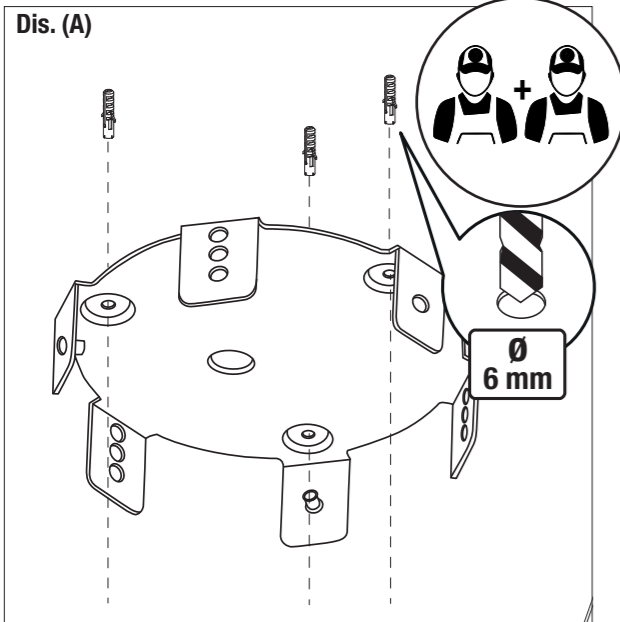

- I Fissare la base del rosone al plafone tramite appositi tasselli forniti.
- GB Secure the base of the ceiling rose to the ceiling using the supplied plugs.
- D Die Basis der Rosette mit den mitgelieferten Spezialdübeln an der Deckenleuchte befestigen.
- F Fixer la base de la rosace au plafond au moyen des chevilles spécifiques fournies.
- E Fije la base del florón al plafón mediante los pertinentes tacos suministrados.

È POSSIBILE GARANTIRE IL CORRETTO FUNZIONAMENTO SOLO SEGUENDO SCRUPolosAMENTE GLI SCHEMI DI MONTAGGIO DI SEGUITO RIPOrtATI - IT IS ONLY POSSIBLE TO GUARANTEE OPERATION BY STRICTLY FOLLOWING THE ASSEMBLY DIAGRAMS BELOW - EINE EINWANDFREIE FUNKTION KANN NUR GEWÄHRLEISTET WERDEN, WENN DIE FOLGENDEN MONTAGEPLÄNE GENAUESTENS EINGEHALTEN WERDEN - SEUL LE RESPECT SCRUPULEUX DES SCHEMAS DE MONTAGE REPORTÉS CI-DESSOUS PERMET DE GARANTIR LE BON FONCTIONNEMENT - ES POSIBLE GARANTIZAR LA OPERACIÓN CORRECTA SOLO DESPUÉS DE HABER SEGUIDO ESCRUPulosAMENTE LOS SIGUIENTES DIAGRAMAS DE MONTAJE

SCHEMI CABLAGGIO ALIMENTAZIONE (DRIVER) - POWER SUPPLY WIRING DIAGRAMS (DRIVER) - SCHALTPLÄNE FÜR DIE STROMVERSORGUNG (DRIVER) - SCHEMAS DE CÂBLAGE D'ALIMENTATION (DRIVER) - DIAGRAMAS DE CABLEADO ELÉCTRICO (DRIVER)

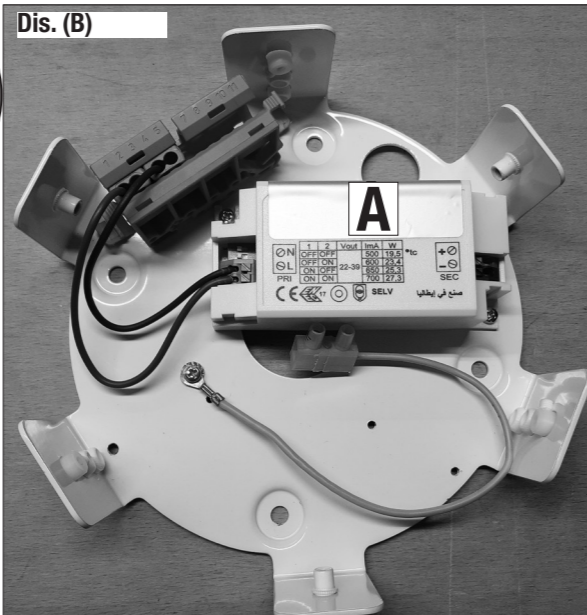

- I Positivo AURA ø 600 inserirlo nel positivo + del Driver A. Fase 220V. morsetto n°1. Neutro 220V. morsetto n°2. **Attenzione:** i Driver (RN9163) vanno settati a 500mA.
- GB Positive AURA ø 600 insert it in the positive + of Driver A. Phase 220V. terminal n° 1. Neutral 220V. terminal n° 2. **Attention:** the Drivers (RN9163) must be set to 500mA.

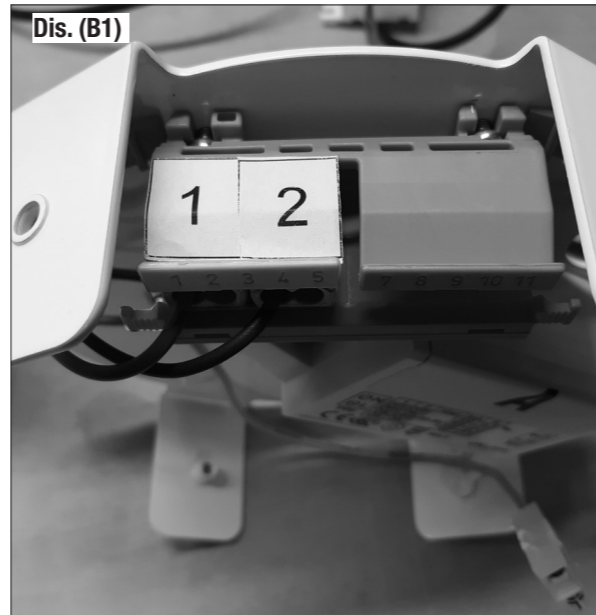

- D Positiv AURA ø 600 in das Plus + von Treiber A einfügen. Phase 220V. Terminal Nr. 1. Neutral 220V. terminal n° 2. **Achtung:** Die Treiber (RN9163) müssen auf 500 mA eingestellt sein.
- F Positive AURA ø 600 insérez-le dans le positif + du Driver A. Phase 220V. borne n° 1. 220V neutre. borne n° 2. **Attention:** les drivers (RN9163) doivent être réglés sur 500mA.

SCHEMI FISSAGGIO MECCANICO - MECHANICAL INSTALLATION DIAGRAMS - MECHANISCHE BEFESTIGUNGSPÄNE - SCHEMAS DE FIXATION MÉCANIQUE - DIAGRAMAS DE FIJACIÓN MECÁNICA

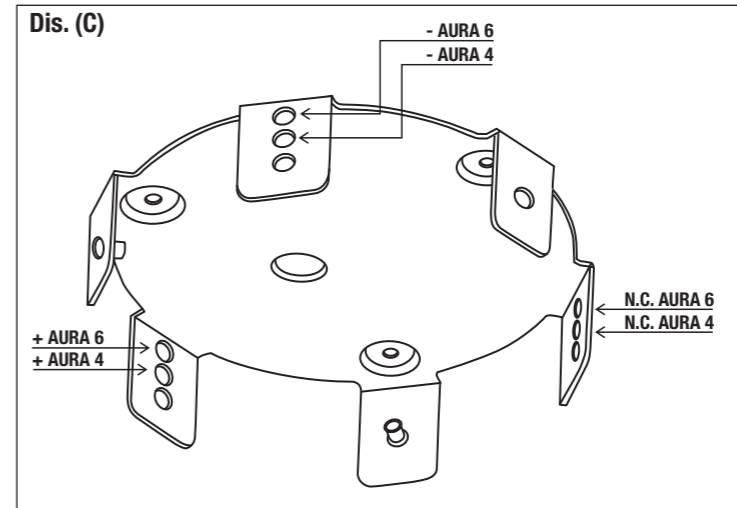

- I Installare gli anelli partendo dal più grande. Infilare i fili elettrici e meccanici nei fermafili dell'apposito rosone. Inserire i fili negativi di ogni anello seguendo esattamente questo disegno.
- GB Install the rings starting from the largest one. Insert the electrical and mechanical wires into the wire clamps of the ceiling rose. Insert the negative wires of each ring by strictly following this drawing.
- D Die Montage mit dem größten Ring beginnen. Die elektrischen und mechanischen Drähte in den vorgesehenen Kabelhalter an der Rosette einführen. Die negativen Drähte jedes Rings unter der genauen Befolgung dieser Zeichnung einführen.
- F Installer les anneaux en commençant par le plus grand. Enfiler les fils électrique et mécaniques dans les serre-câbles de la rosace spécifique. Insérer les fils négatifs de chaque anneau en respectant scrupuleusement ce dessin.
- E Instale los anillos partiendo del más grande. Inserte los cables eléctricos y mecánicos en las abrazaderas de alambre del pertinente florón. Inserte los cables negativos de cada anillo siguiendo exactamente este dibujo.

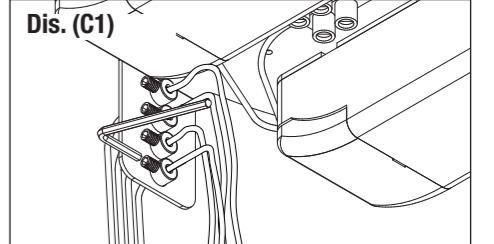

- I Serrare i fermafili tramite il grano e chiave a brugola (forniti).
- GB Secure the wire clamps using the grub screw and hex key (supplied).
- D Die Kabelhalter mit dem Stift und einem Inbusschlüssel (mitgeliefert) festziehen.
- F Serrer les serre-câbles avec la vis et la clé Allen (fournies).
- S Apriete las abrazaderas de alambre con el pasador y la llave Allen (suministrados).

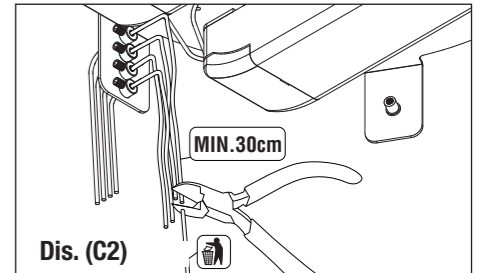

- I Tagliare i fili in eccedenza per facilitare la chiusura del rosone.
- GB Cut any excess wires to make it easier to close the ceiling rose.
- D Die überschüssigen Drähte abschneiden, um das Schließen der Rosette zu erleichtern.
- F Couper les fils en excès afin de faciliter la fermeture de la rosace.
- E Corte los cables para facilitar el cierre del florón.

SCHEMI CABLAGGIO ANELLI - RING WIRING DIAGRAMS - SCHALTPLÄNE DER RINGE - SCHEMAS DE CÂBLAGE DES ANNEAUX - DIAGRAMA CABLEADO ANILLOS

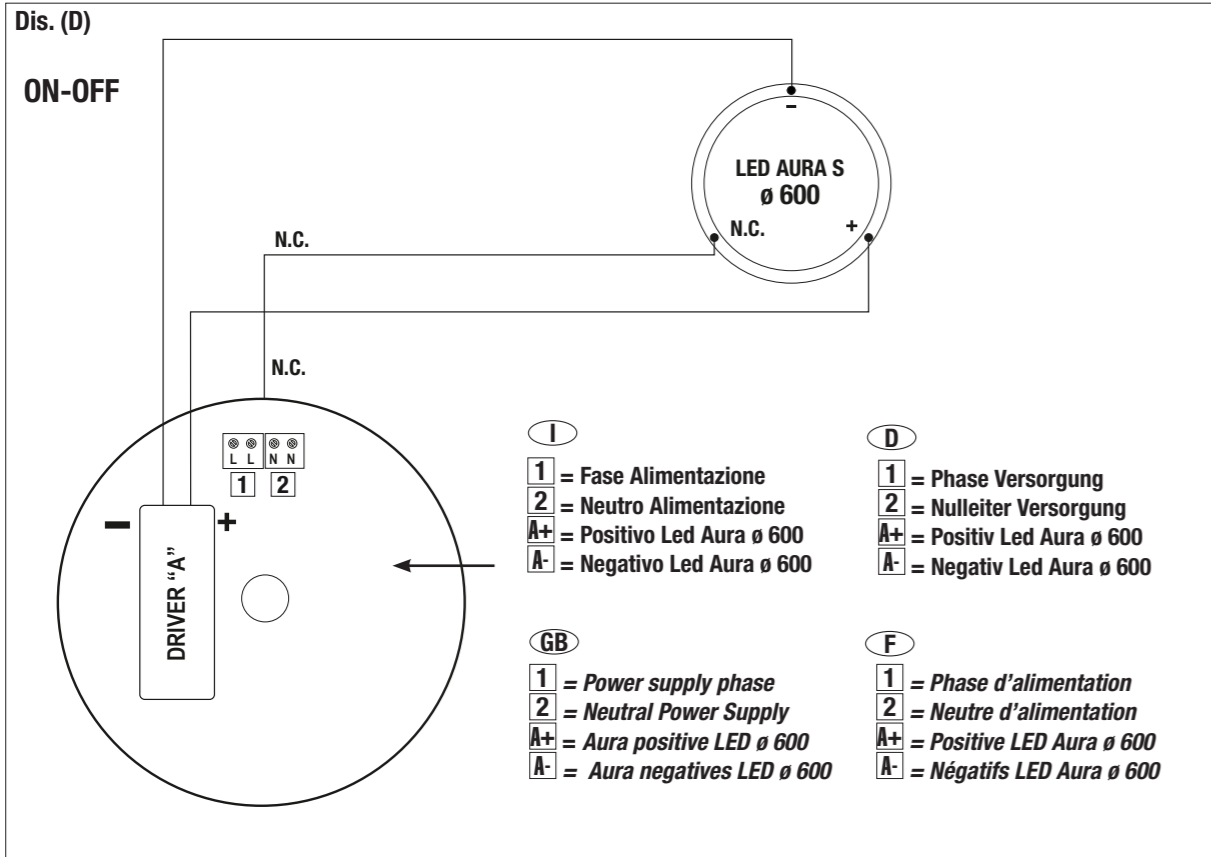

- I Collegare i fili dei vari anelli seguendo lo schema di cablaggio, per un corretto cablaggio si dovrà innanzitutto identificare tutti i negativi degli anelli, indicati alla base dell'anello stesso e allinearli in modo tale che l'inserimento avvenga nella medesima posizione sul rosone, a collegamento avvenuto verificare l'accensione della lampada.
- GB Connect the wires of the various rings by following the wiring diagram. For correct wiring, you must first identify all the negative wires of the rings, indicated at the base of the ring itself and align them in such a way that they are inserted in the same place on the ceiling rose. Once completed, check that the lamp lights up.
- D Die Drähte der verschiedenen Ringe gemäß dem Schaltplan anschließen. Für eine korrekte Verdrahtung müssen zuerst alle negativen Drähte der Ringe festgestellt werden, die an der Basis des Rings selbst angegeben sind, und so ausgerichtet werden, dass sie auf der Rosette in der gleichen Position eingeführt werden. Danach ist die Einschaltung der Lampe zu prüfen.
- F Brancher les fils des divers anneaux selon le schéma de câblage. Pour un câblage correct, identifier d'abord toutes les bornes négatives des anneaux, indiquées à la base de ces derniers, et les aligner de manière à ce que l'insertion s'effectue dans la même position sur la rosace. Une fois le branchement effectué, vérifier l'allumage de la lampe.
- E Conecte los cables de los distintos anillos de acuerdo con el diagrama de cableado. Para un cableado correcto, primero debe identificar todos los puntos negativos de los anillos, indicados en la base del mismo anillo, y alinearlos para que la inserción se realice en el misma posición en el florón. Una vez que se haya realizado la conexión, verifique que la lámpara esté encendida.

- D Positiv AURA ø 600 in der positive + del controlador A. Fase 220V. terminal n° 1. Neutro 220V. terminal n° 2. **Atención:** los controladores (RN9163) deben configurarse a 500 mA.
- E Positivo AURA ø 600 insérte-lo en el positivo + del controlador A. Fase 220V. terminal n° 1. Neutro 220V. terminal n° 2. **Atención:** los controladores (RN9163) deben configurarse a 500 mA.

CHIUSURA ROSONE - CLOSING THE CEILING ROSE - SCHLISSUNG DER ROSETTE - FERMETURE DE LA ROSACE - CIERRE DEL FLORÓN

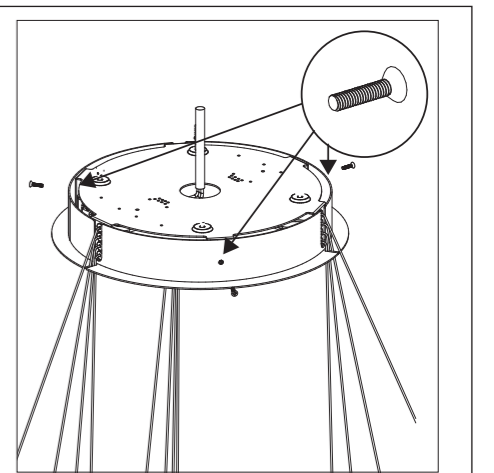
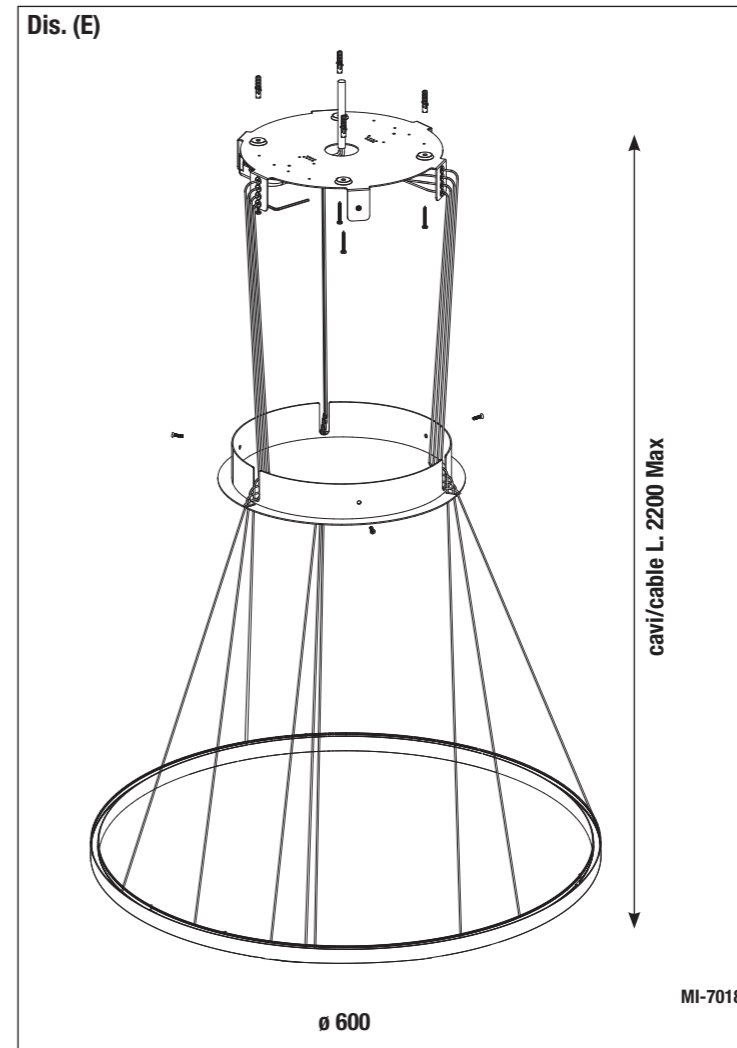

- I Chiudere il coprirosone mediante il serraggio di 3 viti a croce (fornite).
- GB Close the ceiling rose cover by securing the 3 cross-head screws (supplied).
- D Die Abdeckung der Rosette durch das Festziehen der 3 Kreuzschlitzschrauben (mitgeliefert) schließen.
- F Fermer le couvercle de la rosace en serrant 3 vis en croix (fournies).
- E Cierre el cubre florón apretando los 3 tornillos a cruz (suministrados).



MI-70181 - REV. "0"
A.T. - 02/21