













Caratteristiche dell'apparecchio e dei simboli riportati in etichetta - <i>Features, meaning of the symbols shown on the label - Caractéristiques de l'appareil et signification des symboles portés sur l'étiquette - Eigenschaften und Bedeutung der Symbole auf dem Typenschild</i>	
	Mesi di garanzia - <i>Months warranty</i> Nombre dde mois de garantie - <i>Monate der Jahre</i>
V~	220-240
Hz	50/60
 0-10V	Controllo dell'illuminazione in modo facile, elegante ed energeticamente efficiente con un dimming continuo. Permette una riduzione dei costi dell'illuminazione e del consumo di energia. <i>Easy access mode for controlling the illumination, elegant and energy-efficient through a continuous dimming. It permits a sensible cost-reduction of the illumination energy-consume.</i> <i>Contrôle de l'éclairage de façon facile, élégante et énergétiquement efficace avec une gradation continue. Permet une réduction des coûts de l'éclairage et de la consommation d'énergie.</i> <i>Einfache, elegante und energiesparende Steuerung der Beleuchtung mit stufenloser Dimmfunktion. Sie gestattet eine Reduzierung der Beleuchtungskosten und des Energieverbrauchs.</i>
	Classe I - <i>Class I - Classe I - SK I</i>
	Conformità dei prodotti alle direttive della Comunità Europea <i>Conformity of the products with the European Community Directives</i> <i>Atteste la conformité des produits aux directives de la Communauté Européenne</i> <i>Das CE-Zeichen bescheinigt die Übereinstimmung der Produkte mit den Richtlinien der Europäischen Gemeinschaft</i>
	Orientabile - <i>Adjustable - Réglable - Verstellbar</i>
	Attenzione: rischio di scosse elettriche - <i>Caution: risk of electric shock.</i> <i>Attention: risque de choc électrique - Achtung: Gefahr von Stromschlägen</i>
	Apparecchio con corpo costruito con materiali riciclabili <i>The body of this device is made of recyclable materials</i> <i>Appreil avec corps fabriqué avec des matériaux recyclables</i> <i>Gerät mit Körper aus recyclingfähigen Mterialen</i>
	Distanza minima tra apparecchio e soggetto illuminato <i>Minimal distance between fitting and lighted object</i> <i>Distance minimum entre l'appareil et la partie à éclairer</i> <i>Minimalabstand zwischen Leuchtkörper und beleuchtetem Gestand</i>
	Non fissare con gli occhi la sorgente luminosa mentre è accesa <i>Do not stare at the operating light source</i> <i>Ne regardez pas la source lumineuse tant qu'elle est allumée</i> <i>Bei Betrieb nicht in die Lichtquelle sehen</i>
IK08	Protetto contro l'energia d'urto 5J - <i>Protected against 5J energy shock waves</i> <i>Protégé contre l'énergie de choc 5J - Geschützt gegen Auftreffenergie 5J</i>
IP66	Il grado IP66 è garanzia di protezione totale alla penetrazione di corpi solidi e polveri, di penetrazione di liquidi da spruzzi, mareggiate e forti getti d'acqua in qualsiasi direzione. Anche in questo caso la penetrazione liquidi non deve danneggiare l'apparecchiatura <i>The IP 66 rating ensures complete protection from penetrating solid bodies and dust ingress, as well as from dripping, spraying, splashing water, sea storms and strong water jets in any direction. In this case as well, penetrating liquids must not damage the equipment</i> <i>Le degré 66 garantit une protection totale contre la pénétration de corps solides et de poussières, de pénétration de liquides de projection d'eau, de paquets de mer et de forts jets d'eau dans toutes les directions. Même dans ce cas, la pénétration de liquides ne doit pas endommager l'équipement</i> <i>Der Schutzgrad IP 66 gewährleistet den vollständigen Schutz gegen das Eindringen von Festkörpern und Staub, das Eindringen von Flüssigkeiten durch Spritzer, Flutwellen und heftigen Wasserstrahlen in jeder beliebigen Richtung. Auch in diesem Fall darf das Eindringen von Flüssigkeiten das Gerät nicht beschädigen</i>
0,046m²	Superficie max esposta al vento - <i>Max wind exposed surface</i> <i>Surface max exposée au vent - Windausgesetzte Fläche max</i>
	Driver incluso nell'apparecchio - <i>Driver included in the product</i> <i>Driver inclus dans le produit - Driver im Produkt inbegriffen</i>
CRI >80	Indice di Resa Cromatica - <i>Color Rendering Index</i> <i>Indice de Rendement Chromatique - Farbwiedergabeindex</i>
Campo di installazione: Min 2,5m - Max 10m - Mounting height: Min 2,5m - Max 10m Champ d'installation: Min 2,5m - Max 10m - Montagehöhe: Min 2,5m - Max 10m	
	Alimentatore non sostituibile - <i>Alimentation non remplaçable</i> <i>Non-replaceable control gear - Nicht austauschbares Netzteil</i>
	Sorgente luminosa non sostituibile - <i>Non-replaceable light source</i> <i>Source lumineuse non remplaçable - Nicht austauschbare Lichtquelle</i>

I

Le presenti istruzioni di montaggio devono obbligatoriamente essere consegnate all'utente finale affinché conosca le corrette modalità di manutenzione e ricambio lampada. È vietata qualsiasi manomissione e/o trasformazione dell'apparecchio che deve essere installato e utilizzato: così come fornito e in conformità alle Norme Impianti Nazionali. Installazioni non conformi fanno decadere ogni forma di garanzia, l'Azienda non risponde dei danni causati da un errato montaggio. L'apparecchio è dotato di una connessione di tipo Y. Se il cavo esterno di questo apparecchio è danneggiato, deve essere sostituito esclusivamente dal costruttore, dal suo servizio di assistenza o da personale qualificato.

La sorgente luminosa contenuta in questo apparecchio deve essere sostituita esclusivamente dal costruttore, dal suo servizio di assistenza o da personale qualificato.

La sicurezza dell'apparecchio è garantita solo rispettando queste istruzioni, sia in fase di installazione che di impiego; è necessario conservarle. Il produttore non risponde di danni derivanti da un uso scorretto dell'apparecchio. Dopo aver tolto l'imballaggio assicurarsi dell'integrità dell'apparecchio. Gli elementi dell'imballaggio (sacchetti in plastica, polistirolo espanso, graffette...) non devono essere lasciati alla portata dei bambini, in quanto potenziali fonti di pericolo. Non utilizzare l'apparecchio se danneggiato. Questo apparecchio dovrà essere destinato, solo all'uso per il quale è stato espressamente concepito. Il costruttore non può essere considerato responsabile di eventuali danni derivati da usi impropri, erronei della rete di distribuzione.

- L'installazione deve essere eseguita esclusivamente da personale qualificato
- Prima di procedere all'installazione, togliere sempre la tensione di rete.
- L'apparecchio deve essere posizionato in modo che non sia possibile guardare in modo prolungato la sorgente luminosa da una distanza inferiore a 2,7 metri
- Non alimentare ad una tensione superiore a quella riportata sull'apparecchio
- L'apparecchio è idoneo solo per l'installazione su superfici non combustibili
- Non applicare su superfici danneggiabili dal calore (carta, legno, ecc ..)
- Questo apparecchio contiene una sorgente luminosa di classe di efficienza energetica E

Attenzione: La sicurezza dell' apparecchio è garantita solo con l'uso appropriato delle seguenti istruzioni di montaggio.

	È vietato lo smaltimento come rifiuto urbano è obbligatoria la raccolta separata a fine vita del prodotto "Consorzio di appartenenza RAEE: Ecolight. Registro Nazionale dei Produttori N°: IT0802000000670
---	---

GB

The assembly instruction must be given to end users for correct maintenance and so that they know how to change the bulb. The appliance must not be tempered with or transformed and it must be installed and used as supplied and in compliance with the National Rules on Installation. Any non-compliant installations will invalidate all form of guarantee. The company cannot be held responsible for damage caused by incorrect assembly.

Appliance safety is guaranteed only observing these instructions, both for installation and use. They must be preserved. The manufacturer will not respond to damage deriving from incorrect use of the appliance. After having removed the packaging, check the integrity of the appliance. The packaging elements (plastic bags, expanded polystyrene, staples) must not be left in children's reach, as they are potential sources of danger. Do not use the appliance if damaged. This appliance is destined solely for the use for which it was expressly intended. The manufacturer cannot be held responsible for damage deriving from improper or incorrect use of the distribution network.

- *Installation must only be carried out by trained personnel.*
- *Disconnect the power supply before carrying out any operation*
- *The luminaire should be positioned so that prolonged staring into the luminaire at a distance closer than 2,7m is not expected.*
- *Do not power the device with a voltage higher than that shown on the mark.*
- *The fitting is suitable for installation on no-combustible surface.*
- *Do not apply on surface which can be damaged by heat.*
- *This product contains a light source of energy efficiency class E*

Warning: *The safety of the fitting is only guaranteed with the appropriate use of the following instructions.*

D

Vorliegende Montageanleitungen müssen auf jeden Fall dem Endverbraucher übergeben werden, damit dieser über die korrekten Wartungs- und Lampenaustauschmodalitäten informiert ist. Jegliches Aufbrechen und/oder Änderung der Leuchte ist verboten. Die Leuchte muss wie geliefert und entsprechend den anlagentechnischen Landesvorschriften montiert und verwendet werden. Nichtentsprechende Installationen führen zum Verfall von jeglicher Garantie. Das Unternehmen übernimmt keine Verantwortung für Schäden, die durch fehlerhafte Montage verursacht sind. Die Sicherheit des Gerätes ist nur dann gewährleistet, wenn diese Anweisungen sowohl bei der Installation als auch bei der Verwendung befolgt werden; sie müssen aufbewahrt werden. Der Hersteller haftet nicht für Schäden, die aus einer unsachgemäßen Nutzung des Gerätes resultieren. Nach Entfernung der Verpackung ist die Unversehrtheit des Gerätes zu überprüfen. Die Verpackungselemente (Plastikbeutel, Styropor, Klammern etc.) müssen außerhalb der Reichweite von Kindern aufbewahrt werden, weil es sich dabei um potentielle Gefahrenquellen handelt. Dieses Gerät darf nur für den Verwendungszweck genutzt werden, für welchen es ausdrücklich entwickelt wurde. Der Hersteller kann nicht als verantwortlich für etwaige Defekte betrachtet werden, welche aus der unsachgemäßen und falschen Nutzung des Stromnetzes hervorgehen.

- *Die Installation ist ausschließlich von qualifiziertem Personal auszuführen*
- *Bevor mit der Installation begonnen wird, immer die Netzspannung ausschalten.*

- *Der Beleuchtungsapparat muss so ausgerichtet werden, dass bei direktem Blick in die Lichtquelle ein Mindestabstand von 2,70 Metern besteht.*
 - *Nicht mit einer höheren Spannung als auf dem Gerät angegeben speisen*
 - *Das Gerät eignet sich nur für die Installation auf nicht brennbaren Flächen*
 - *Nicht auf Flächen anbringen, die durch Wärme beschädigt werden können (Papier, Holz, usw).*
 - *Diese Leuchte enthält eine Lichtquellenklasse Energieeffizienz E*
- Achtung:** *Die Sicherheit des Geräts wird nur unter Einhaltung der nachstehenden Montageanweisungen garantiert.*

F

Remettez obligatoirement ces instructions de montage à l'utilisateur final pour qu'il connaisse les modalités correctes de maintenance et de remplacement d'ampoule. Toute modification et/ou transformation est interdite sur l'appareil, qui doit être installé et utilisé tel qu'il est fourni et conformément aux Normes d'Installation Nationales. Une installation non conforme provoque la déchéance de toutes formes de garantie et la compagnie ne répondra pas des dommages provoqués par un montage erroné.

La sécurité de l'appareil est garantie uniquement en respectant ces instructions, aussi bien en phase d'installation que d'utilisation; il faut donc les conserver. Le fabricant n'est pas tenu pour responsable des dommages qui dérivent d'une utilisation incorrecte de l'appareil. Après avoir déballé l'appareil, contrôler que celui-ci soit en bon état. Les éléments qui composent l'emballage (sachets en plastique, polystyrène expansé, agrafes, ...) ne doivent pas être laissés à la portée des enfants car ils peuvent constituer un danger potentiel. Ne pas utiliser l'appareil s'il devait être endommagé. Cet appareil devra être destiné uniquement à l'utilisation pour laquelle il a été expressément conçu. Le fabricant ne sera pas tenu pour responsable des éventuels dommages qui dérivent de l'utilisation erronée dues à des perturbations du réseau de distribution.

- *L'installation doit être effectuée uniquement par un personnel qualifié.*
- *Avant l'installation, toujours couper la tension d'alimentation.*
- *Le luminaire doit être positionné de telle sorte que la source de lumière ne puisse pas être regardée directement (distance minimale 2,7m)*
- *Ne pas alimenter à une tension supérieure à celle indiquée sur l'appareil*
- *L'appareil n'est indiqué que pour l'installation sur des surfaces incombustibles.*

Su richiesta - On demand - Sur demande - Auf Anfrage

Per un ulteriore risparmio di energia - For further energy savings - Pour une économie d'énergie ultérieure - Für eine zusätzliche Energieeinsparung

DALI

Versatile e funzionale l'impianto DALI può essere integrato facilmente nei sistemi di automazione per edifici già esistenti, oppure inclusi nei progetti per nuovi edifici, avvicinandosi così sempre più al concetto di "edificio verde"

Versatile and functional, the DALI-mode function can be easily integrated in the automation-systems for already existing buildings, or integrated in the new projects, to come closer to the green-building-concept.

Polyvalente et fonctionnelle, l'installation DALI peut être facilement intégrée dans les systèmes d'automatisation des immeubles existants, ou incluse dans les projets de nouveaux immeubles, en s'approchant ainsi toujours plus du concept "d'immeuble vert".

Die Anlage DALI ist vielseitig und funktionell und kann einfach in Automatisierungssysteme für bereits bestehende Gebäude integriert oder in Projekte für Neubauten inkludiert werden, wodurch wir uns immer mehr dem Konzept des „grünen Gebäudes“ annähern.

Sensori di luminosità/presenza - Brightness/presence sensor - Capteurs de luminosité/présence - Helligkeits-/Anwesenheitssensor

Consentono un utilizzo flessibile della luce di spazi altrimenti difficilmente gestibili da un concetto di illuminazione fisso. Permettono l'utilizzo e il controllo della luce a seconda delle diverse esigenze, ottenendo così importanti risparmi di energia.

They do permit a very flexible utilization of the light in difficulties spaces, handled by a stable concept of illumination. In addition, they do permit the easy handling and control of the in line with the different needs, obtaining important energy saving.

Ils permettent un usage flexible de la lumière dans les espaces autrement difficilement gérables au moyen d'un système d'éclairage fixe. Ils offrent la possibilité d'utiliser et de contrôler la lumière en fonction des différentes exigences, en réalisant ainsi des économies d'énergie importantes

Sie ermöglichen eine flexible Verwendung des Lichts in Räumen, die andernfalls mit einer fixen Beleuchtung nur schwer zu handhaben wären. Sie gestatten je nach unterschiedlichen Anforderungen die Verwendung und die Steuerung des Lichts, wodurch beträchtliche Energieeinsparungen erzielt werden können.

WIRELESS

Consentono un utilizzo flessibile della luce di spazi altrimenti difficilmente gestibili da un concetto di illuminazione fisso. Permettono l'utilizzo e il controllo della luce a seconda delle diverse esigenze, ottenendo così importanti risparmi di energia.

They do permit a very flexible utilization of the light in difficulties spaces, handled by a stable concept of illumination. In addition, they do permit the easy handling and control of the in line with the different needs, obtaining important energy saving.

Ils permettent un usage flexible de la lumière dans les espaces autrement difficilement gérables au moyen d'un système d'éclairage fixe. Ils offrent la possibilité d'utiliser et de contrôler la lumière en fonction des différentes exigences, en réalisant ainsi des économies d'énergie importantes.

Sie ermöglichen eine flexible Verwendung des Lichts in Räumen, die andernfalls mit einer fixen Beleuchtung nur schwer zu handhaben wären. Sie gestatten je nach unterschiedlichen Anforderungen die Verwendung und die Steuerung des Lichts, wodurch beträchtliche Energieeinsparungen erzielt werden können.



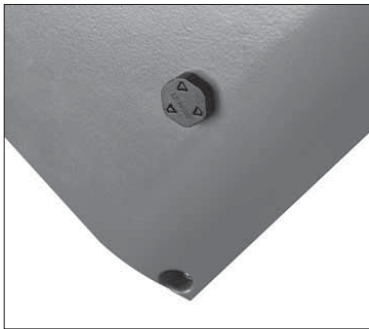

Valvola di compensazione e riciclo dell'aria.
Valve for compensation and circulation of air.
Vanne de compensation et de recyclage de l'air
Kompensationsventil und Luftumwälzung

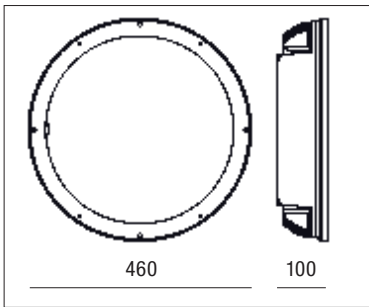

Dimensioni (mm) - Dimensions (mm)
Dimensions (mm) - Maße (mm)

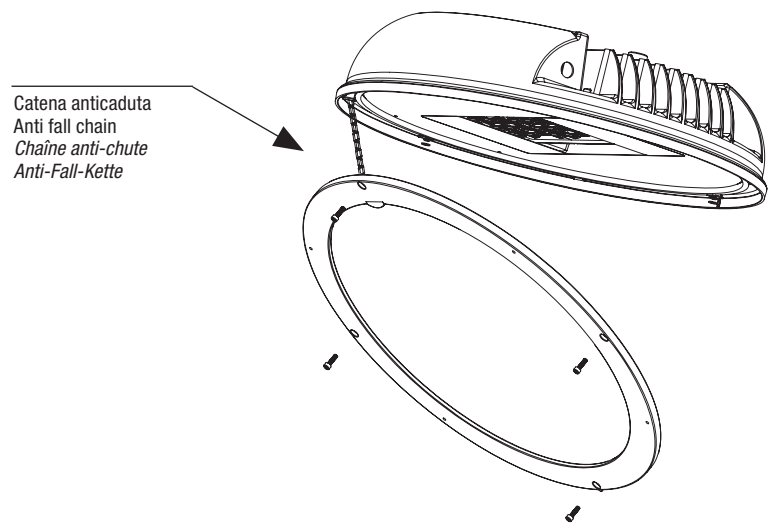

Catena anticaduta
Anti fall chain
Chaîne anti-chute
Anti-Fall-Kette

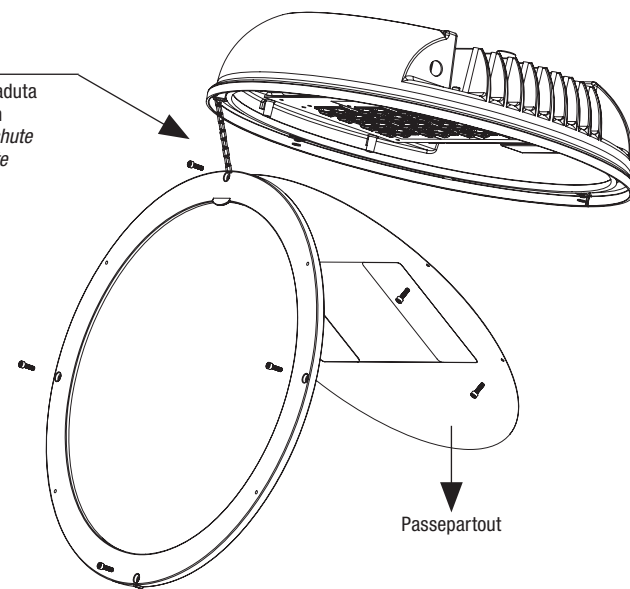

Catena anticaduta
Anti fall chain
Chaîne anti-chute
Anti-Fall-Kette

Passepartout

Effettuare il collegamento elettrico - Make the electrical connection - Faire la connexion électrique - Stellen Sie die elektrische Verbindung her

1 Svitare le 4 viti ed aprire il vetro dell'apparecchio
Unscrew the 4 screws and open the glass
of the appliance
Dévissez les 4 vis et ouvrez la vitre de l'appareil
Lösen Sie die 4 Schrauben und öffnen Sie das
Glas des Geräts

2 Svitare le 4 viti ed aprire il passepartout
Unscrew the 4 screws and open the passepartout
Dévissez les 4 vis et ouvrez le passe-partout
Lösen Sie die 4 Schrauben und öffnen Sie
das Passepartout

3 Effettuare il collegamento elettrico al relativo morsetto 220V
Make the electrical connection to the relevant 220V terminal
Effectuer la connexion électrique à la borne 220V correspondante
Stellen Sie die elektrische Verbindung zum entsprechenden
220-V-Anschluss her

Accessori inclusi - Included accessories - Accessoires inclus - Zubehör inbegriffen

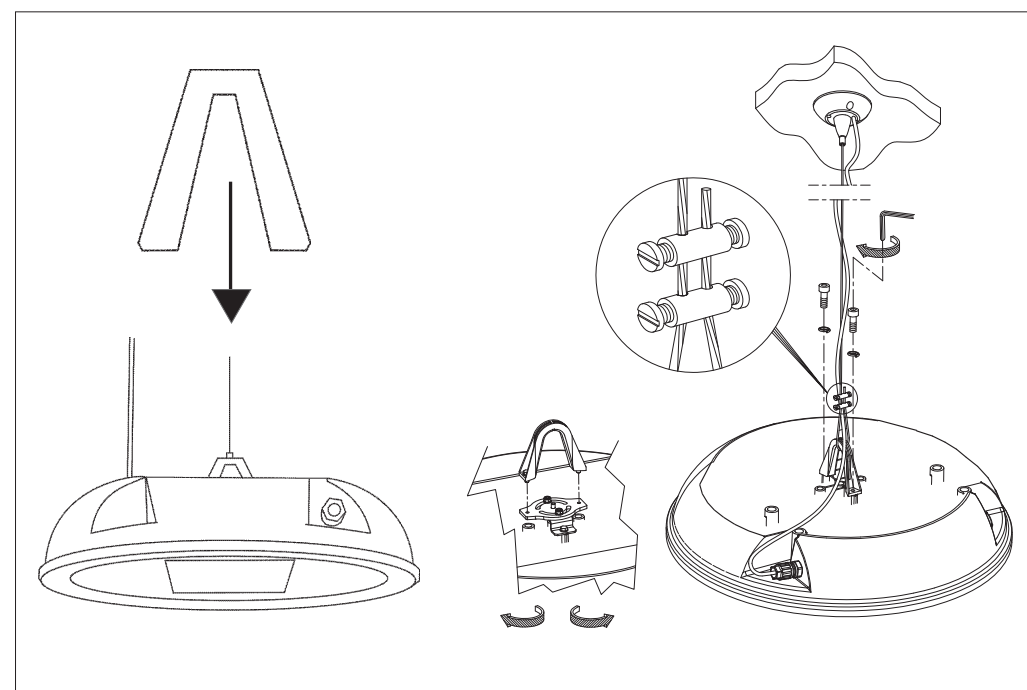

LED Zeus ATEX viene fornito completo di gancio per applicazione a sospensione - LED Zeus ATEX comes complete with hook for application to suspension - LED Zeus ATEX est fourni équipé d'un crochet pour l'application en suspension - LED Zeus ATEX wird inklusive Haken zur Aufhängung geliefert

Accessori non inclusi - Accessories not included - Accessoires non inclus - Zubehör nicht inbegriffen



Cod. 703952.NEW
Codolo per testa palo 1 o 2 proiettori, Ø 60/76mm.
Pole head spigot for either 1 or 2 floodlights,
size Ø 60/76mm.
Ergot pour tête de poteau 1 ou 2 projecteurs
Ø 60/76mm.
Aufsatz für Mastspitze für 1 oder 2 Scheinwerfer
Ø 60/76mm.

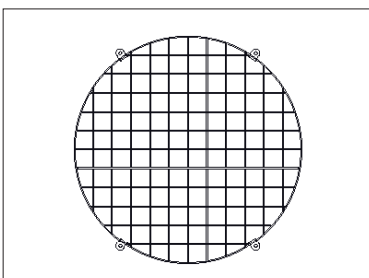

Cod. 800016.0101
Griglia di protezione
Protection grid
Grille de protection
Schutzgitter

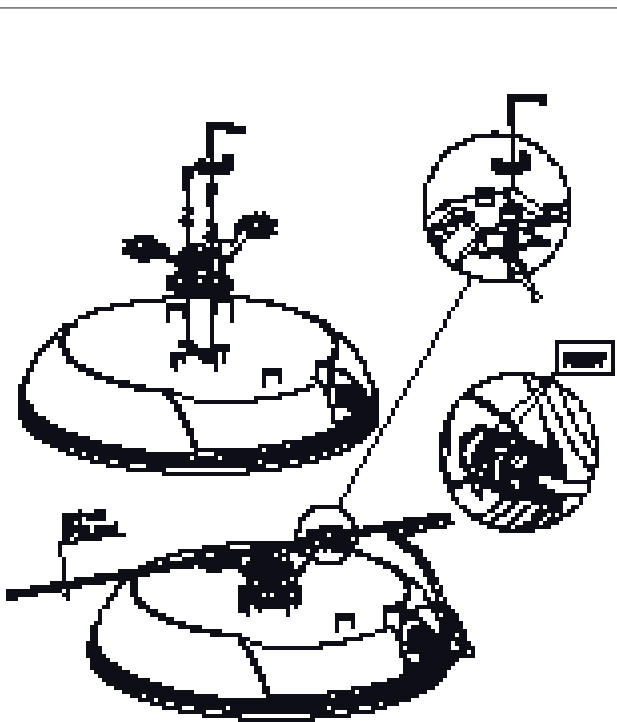

Cod. 703960.0101
Staffa a tesata - Suspension mounting
Étrier à cable tendu - Bügel für Seilsystem

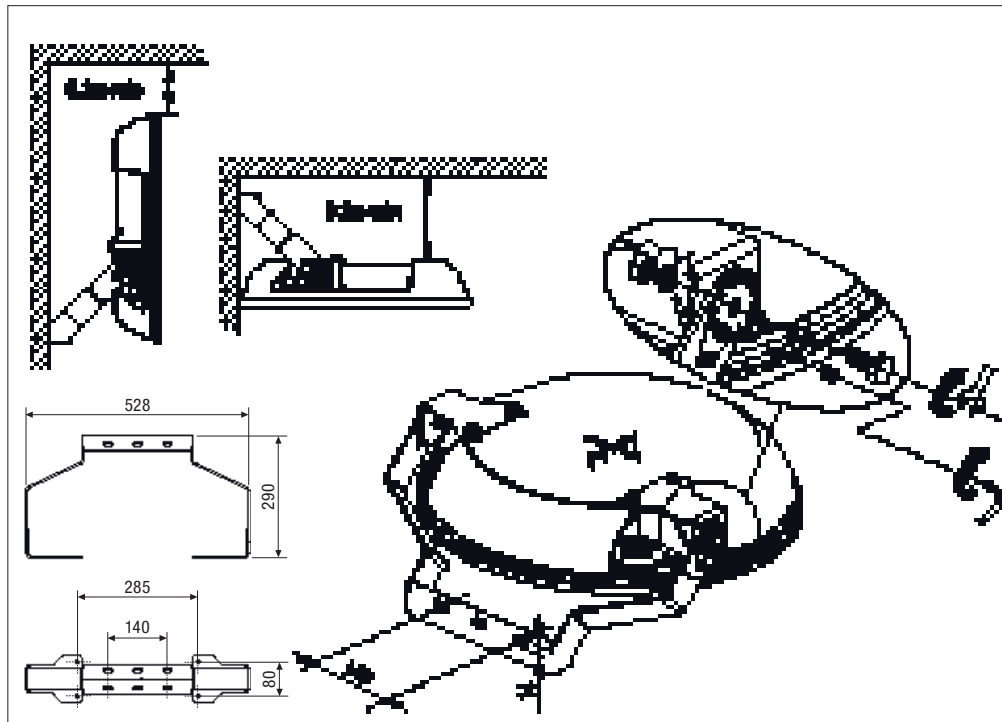

Cod. 703959.0101
Staffa sagomata orientabile per montaggio a parete più goniometro per puntamento proiettore - Shaped adjustable bracket for wall mounting complete with protractor pointing to the projector - Étrier profilé orientable pour montage mural plus goniomètre pour pointage projecteur
Geformter Schwenkbügel zur Wandmontage plus Goniometer zur Ausrichtung des Scheinwerfers

EMERGENCY

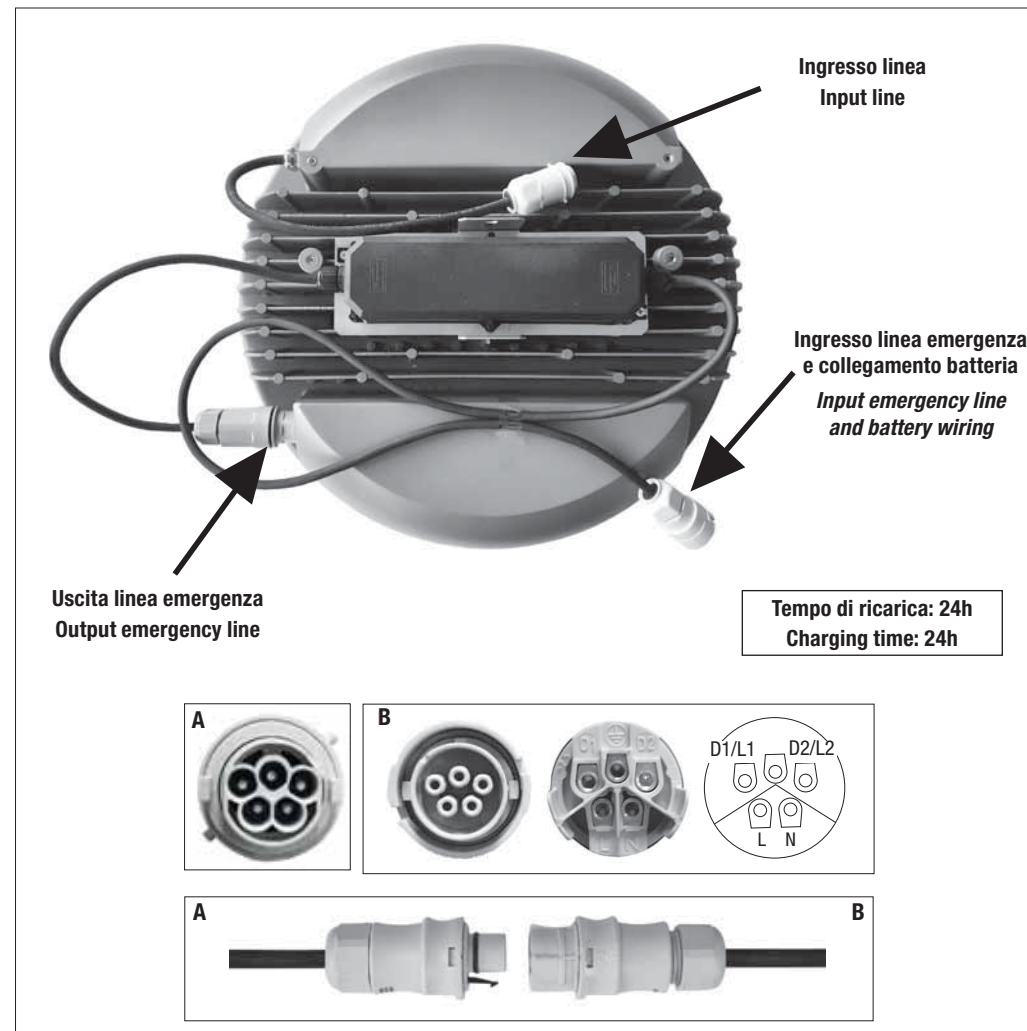

Ingresso linea
Input line

Ingresso linea emergenza
e collegamento batteria
Input emergency line
and battery wiring

Uscita linea emergenza
Output emergency line

Tempo di ricarica: 24h
Charging time: 24h

