

# LED Mercedes S-C-R

Istruzioni di montaggio  
Installation instruction  
Instruction de montage  
Montageanweisungen

MI-70194 - REV. "E" - 06/26 - 1/2

Importato da Relco S.r.l.

Via delle Azalee, 6/A

**Relco** 20090 - Buccinasco (MI) - Italy  
1967

Caratteristiche dell'apparecchio e dei simboli riportati in etichetta Features, meaning of the symbols shown on the label Caractéristiques de l'appareil et signification des symboles portés sur l'étiquette Eigenschaften und Bedeutung der Symbole auf dem Typenschild	
	Mesi di garanzia - Months warranty Nombre de mois de garantie - Monate der Jahre
<b>V</b>	<b>220-240</b>
<b>Hz</b>	<b>50/60</b>
	Classe I - Class I - Classe I - SK I
	Conformità dei prodotti alle direttive della Comunità Europea Conformity of the products with the European Community Directives Atteste la conformité des produits aux directives de la Communauté Européenne Das CE-Zeichen bescheinigt die Übereinstimmung der Produkte mit den Richtlinien der Europäischen Gemeinschaft
	Apparecchio con corpo costruito con materiali riciclabili The body of this device is made of recyclable materials Appareil avec corps fabriqué avec des matériaux recyclables Gerät mit Körper aus recyclingfähigen Materialien
	Il marchio UKCA (UK Conformity Assessed) è il nuovo marchio di conformità del Regno Unito, che verrà utilizzato per i prodotti immessi sul mercato. The UKCA (UK Conformity Assessed) mark is the new UK conformity mark that will be used for products placed on the market.
	Conformità dei prodotti alle direttive del Marocco Product compliance with Moroccan directives Conformité des produits aux directives marocaines Produktkonformität mit marokkanischen Richtlinien
	Restrizione delle sostanze pericolose - Restriction of Hazardous Substances Restriction des substances dangereuses - Beschränkung gefährlicher Stoffe
	Protetto contro l'energia d'urto 2J Protected against 2J energy shock waves Protégé contre l'énergie de choc 2J Geschützt gegen Auftreffenergie 2J
	Protetto contro i corpi solidi superiori a 12 mm (contatti involontari della mano). Non protetto contro la penetrazione di corpo liquidi Protection against solid objects bigger than 12 mm (involuntary contact with hands). Protection against liquid objects: non protected Protégé contre les corps solides supérieurs à 12 mm (contacts involontaires de la main). Protection contre la pénétration de corps liquides: non protégé Geschützt gegen Festkörper über 12 mm Größe (unbeabsichtigte Berührung mit der Hand). Schutz gegen das Eindringen von Flüssigkeiten: nicht geschützt
	LED Driver incluso nell'apparecchio LED Driver included in the product LED Driver inclus dans le produit LED Driver im Produkt inbegriffen
	Kit sospensione va modificato utilizzando un cavo a 5 poli. Suspension kit for LED Mercedes must be modified using a 5-pole cable. Le kit de suspension pour LED Mercedes doit être modifié à l'aide d'un câble 5 pôles. Aufhängung für LED-Mercedes muss mit einem 5-poligen Kabel modifiziert werden.
	Sorgente luminosa non sostituibile Non-replaceable light source Source lumineuse non remplaçable Nicht austauschbare Lichtquelle

non risponde dei danni causati da un errato montaggio.

La sicurezza dell'apparecchio è garantita solo rispettando queste istruzioni, sia in fase di installazione che di impiego; è necessario conservarle. Il produttore non risponde di danni derivanti da un uso scorretto dell'apparecchio. Dopo aver tolto l'imballaggio assicurarsi dell'integrità dell'apparecchio. Gli elementi dell'imballaggio (sacchetti in plastica, polistirolo espanso, graffette...) non devono essere lasciati alla portata dei bambini, in quanto potenziali fonti di pericolo. Non utilizzare l'apparecchio se danneggiato. Questo apparecchio dovrà essere destinato, solo all'uso per il quale è stato espressamente concepito. Il costruttore non può essere considerato responsabile di eventuali danni derivati da usi impropri, erronei della rete di distribuzione.

- L'installazione deve essere eseguita esclusivamente da personale qualificato
- Prima di procedere all'installazione, togliere sempre la tensione di rete.
- Non alimentare ad una tensione superiore a quella riportata sull'apparecchio
- L'apparecchio è idoneo solo per l'installazione su superfici non combustibili
- Non applicare su superfici danneggiabili dal calore (carta, legno, ecc ..)

**Attenzione:** La sicurezza dell'apparecchio è garantita solo con l'uso appropriato delle seguenti istruzioni di montaggio.



**GB**

The assembly instruction must be given to end users for correct maintenance and so that they know how to change the bulb. The appliance must not be tampered with or transformed and it must be installed and used as supplied and in compliance with the National Rules on Installation. Any non-compliant installations will invalidate all form of guarantee. The company cannot be held responsible for damage caused by incorrect assembly.

Appliance safety is guaranteed only observing these instructions, both for installation and use. They must be preserved. The manufacturer will not respond to damage deriving from incorrect use of the appliance. After having removed the packaging, check the integrity of the appliance. The packaging elements (plastic bags, expanded polystyrene, staples) must not be left in children's reach, as they are potential sources of danger. Do not use the appliance if damaged. This appliance is destined solely for the use for which it was expressly intended. The manufacturer cannot be held responsible for damage deriving from improper or incorrect use of the distribution network.

- Installation must only be carried out by trained personnel.
- Disconnect the power supply before carrying out any operation
- Do not power the device with a voltage higher than that shown on the mark.
- The fitting is suitable for installation on no-combustible surface.
- Do not apply on surface which can be damaged by heat.

**Warning:** The safety of the fitting is only guaranteed with the appropriate use of the following instructions.

**D**

Vorliegende Montageanleitungen müssen auf jeden Fall dem Endverbraucher übergeben werden, damit dieser über die korrekten Wartungs- und Lampenaustauschmodalitäten informiert ist. Jegliches Aufbrechen und/oder Änderung der Leuchte ist verboten. Die Leuchte muss wie geliefert und entsprechend den anlagentechnischen Landesvorschriften montiert und verwendet werden. Nichtentsprechende Installationen führen zum Verfall von jeglicher Garantie. Das Unternehmen übernimmt keine Verantwortung für Schäden, die durch fehlerhafte Montage verursacht sind.

Die Sicherheit des Gerätes ist nur dann gewährleistet, wenn diese Anweisungen sowohl bei der Installation als auch bei der Verwendung befolgt werden; sie müssen aufbewahrt werden. Der Hersteller haftet nicht für Schäden, die aus einer unsachgemäßen Nutzung des Gerätes resultieren. Nach Entfernung der Verpackung ist die Unversehrtheit des Gerätes zu überprüfen. Die Verpackungselemente (Plastikbeutel, Styropor, Klammern etc.) müssen außerhalb der Reichweite von Kindern aufbewahrt werden, weil es sich dabei um potentielle Gefahrenquellen handelt. Dieses Gerät darf nur für den Verwendungszweck genutzt werden, für welchen es ausdrücklich entwickelt wurde. Der Hersteller kann nicht als verantwortlich für etwaige Defekte betrachtet werden, welche aus der unsachgemäßen und falschen Nutzung des Stromnetzes hervorgehen.

- Die Installation ist ausschließlich von qualifiziertem Personal auszuführen.
- Bevor mit der Installation begonnen wird, immer die Netzspannung ausschalten.
- Nicht mit einer höheren Spannung als auf dem Gerät angegeben speisen.
- Das Gerät eignet sich nur für die Installation auf nicht brennbaren Flächen
- Nicht auf Flächen anbringen, die durch Wärme beschädigt werden können (Papier, Holz, usw)

**Achtung:** Die Sicherheit des Geräts wird nur unter Einhaltung der nachstehenden Montageanweisungen garantiert.

**F**

Remettre obligatoirement ces instructions de montage à l'utilisateur final pour qu'il connaisse les modalités correctes de maintenance et de remplacement d'ampoule. Toute modification et/ou transformation est interdite sur l'appareil, qui doit être installé et utilisé tel qu'il est fourni et conformément aux Normes d'Installation Nationales. Une installation non conforme provoque la déchéance de toutes formes de garantie et la compagnie ne répondra pas des dommages provoqués par un montage erroné.

La sécurité de l'appareil est garantie uniquement en respectant ces instructions, aussi bien en phase d'installation que d'utilisation; il faut donc les conserver. Le fabricant n'est pas tenu pour responsable des dommages qui découlent d'une utilisation incorrecte de l'appareil. Après avoir déballé l'appareil, contrôler que celui-ci soit en bon état. Les éléments qui composent l'emballage (sachets en plastique, polystyrène expansé, agrafes, ...) ne doivent pas être laissés à la portée des enfants car ils peuvent constituer un danger potentiel. Ne pas utiliser l'appareil s'il devait être endommagé. Cet appareil devra être destiné uniquement à l'utilisation pour laquelle il a été expressément conçu. Le fabricant ne sera pas tenu pour responsable des éventuels dommages qui découlent de l'utilisation erronée dues à des perturbations du réseau de distribution.

- L'installation doit être effectuée uniquement par un personnel qualifié.
- Avant l'installation, toujours couper la tension d'alimentation.
- Ne pas alimenter à une tension supérieure à celle indiquée sur l'appareil.
- L'appareil n'est indiqué que pour l'installation sur des surfaces incombustibles.
- Ne pas appliquer sur des surfaces sensibles à la chaleur (papier, bois, etc.)

**Attention:** La sécurité de l'appareil n'est garantie qu'en cas d'usage conforme aux instructions de montage ci-dessous.

**E**

La presente hoja de instrucciones debe ser estudiada con atención por el usuario hasta que conozca las maniobras de recambio y manutención de la fuente de luz de forma correcta. Esta terminantemente prohibida cualquier manipulación y/o transformación del aparato; que debe ser instalado con conformidad a la Normativa vigente en cuanto a instalaciones electricas. El incumplimiento de estas directrices exime al fabricante de cualquier responsabilidad sobre la garantía del producto. El fabricante, a su vez, no se hara cargo de cualquier error de manipulación o montaje que pueda existir.

La seguridad del aparato está garantizada sólo si se respetan estas instrucciones, tanto en fase de instalación como de uso, es necesario conservarlas. El fabricante no responde por los daños derivados del uso incorrecto del aparato. Después de haber quitado el embalaje, asegúrese de la integridad del aparato. Los elementos del embalaje (bolsas de plástico, poliestireno expandido, clips.) no se deben dejar al alcance de los niños, por ser potenciales fuentes de peligro. No utilice el aparato si está dañado. Este aparato deberá ser destinado sólo al uso para el cual ha sido expresamente ideado. El fabricante no se puede considerar responsable por eventuales daños derivados de usos improprios, erróneos de la red de distribución.

- La instalación debe realizarse exclusivamente por personal cualificado.
- Antes de proceder con la instalación, desconecte siempre la tensión de red
- No alimente con una tensión superior a la indicada en el aparato.
- El aparato es idóneo solamente para instalación en superficies no combustibles.
- No lo coloque en superficies que se puedan dañar con el calor (papel, madera, etc.).

**Atención:** La seguridad del aparato está garantizada solamente con el uso apropiado de las siguientes instrucciones de montaje.

## VERSIONE STANDARD - STANDARD VERSION - VERSION STANDARD - STANDARDVERSION

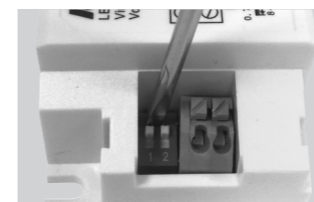

Driver fornito di dip switch per la selezione della corrente in uscita.  
Driver equipped with dip switch for selecting the current output.  
Driver équipé d'un commutateur DIP pour sélectionner la sortie de courant.  
LED-Netzteil ausgestattet mit DIP-Schalter zur Auswahl des Stromausgangs.



### Mercedes Ø400

Taratura Dip-switch	Potenza Power	Lm Output
mA	Watt	Lm
500	20	1820
600	24	2184
650	27	2457
700	30	2730

Taratura standard di fabbrica  
Driver Standard factory setting  
Étalonnage standard en usine  
Werkskalibrierung

### Mercedes Ø600

Taratura Dip-switch	Potenza Power	Lm Output
mA	Watt	Lm
800	35	3185
900	38	3458
950	40	3640
1050	45	4095

Taratura standard di fabbrica  
Driver Standard factory setting  
Étalonnage standard en usine  
Werkskalibrierung

### Mercedes Ø800

Taratura Dip-switch	Potenza Power	Lm Output
mA	Watt	Lm
800	55	5000
900	65	5900
950	70	6370
1050	80	7280

Taratura standard di fabbrica  
Driver Standard factory setting  
Étalonnage standard en usine  
Werkskalibrierung

## VERSIONE CCT - 3CCT VERSION - VERSION 3CCT - 3CCT-VERSION

Dip Switch interno alla lampada - Dip Switch inside the lamp - Dip Switch à l'intérieur de la lampe - Dip-Schalter in der Lampe

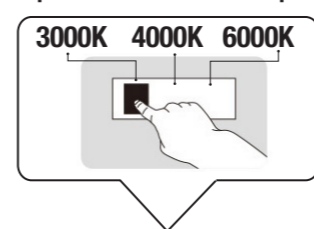

Lampada fornita di dip switch per la selezione della temperatura colore.  
Lamp equipped with dip switches for selecting the color temperature.  
Lampe équipée de commutateurs DIP pour sélectionner la température de couleur.  
Lampe mit Dip-Schaltern zur Auswahl der Farbtemperatur.



INTERRUTTORE ON / SWITCH ON  
INTERRUPTEUR ON / SCHALTEN ON  
3000K

2 INTERRUTTORI ON / 2 SWITCHES ON  
2 INTERRUPTEURS ON / ZWEI SCHALTER ON  
4000K

INTERRUTTORE ON / SWITCH ON  
INTERRUPTEUR ON / SCHALTEN ON  
6000K

Settaggio di Fabbrica  
Factory settings  
Étalonnage standard en usine  
Werkskalibrierung

**4000K**

**I**

Le presenti istruzioni di montaggio devono obbligatoriamente essere consegnate all'utente finale affinché conosca le corrette modalità di manutenzione e ricambio lampada. È vietata qualsiasi manomissione e/o trasformazione dell'apparecchio che deve essere installato e utilizzato: così come fornito e in conformità alle Norme Impianti Nazionali. Installazioni non conformi fanno decadere ogni forma di garanzia, l'Azienda

# LED Mercedes S-C-R

Istruzioni di montaggio  
Installation instruction  
Instruction de montage  
Montageanweisungen

MI-70194 - REV. "E"  
06/26 - 2/2

## Montaggio a Plafone - Ceiling mounting Montage au plafond - Deckenmontage

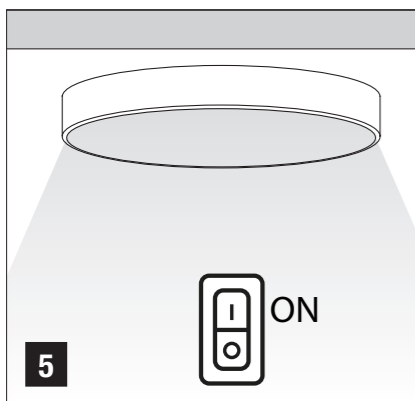
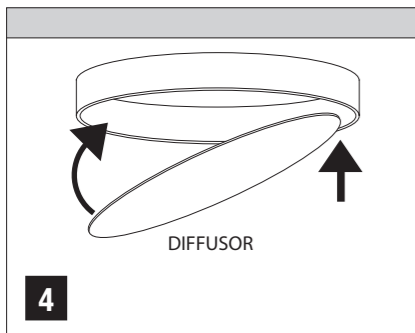
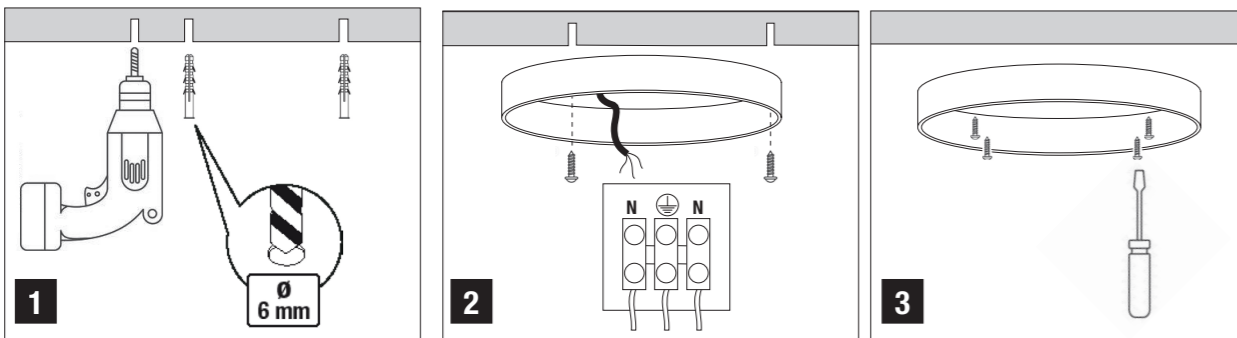

### EMER Versione EMERGENZA - EMERGENCY version Version URGENCE - NOTFALL-Version

Il gruppo batterie viene fornito non connesso per non danneggiare gli accumulatori. Prima di alimentare la lampada collegare il connettore del pacco batteria all'inverter.  
*The battery pack is supplied not connected so as not to damage the accumulators. Before powering the lamp, connect the battery pack connector to the inverter.*  
*La batterie est fournie non connectée afin de ne pas endommager les accumulateurs. Avant d'alimenter la lampe, connectez le connecteur de la batterie à l'inverter.*  
*Der Akku wird ohne Anschluss geliefert, um die Akkus nicht zu beschädigen. Schließen Sie vor dem Einschalten der Lampe den Akkustecker an.*

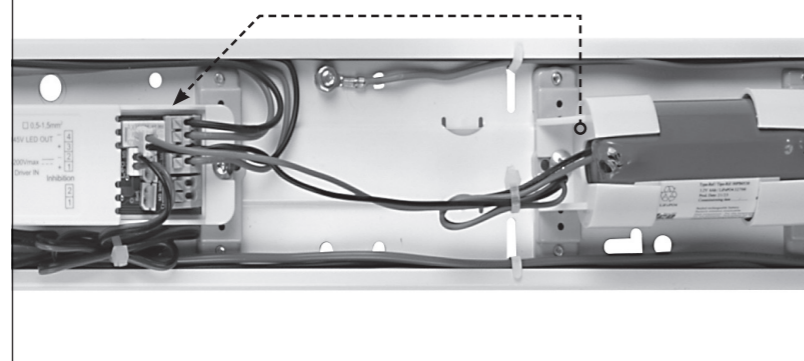

## Montaggio a Sospensione/accessori sospensione non inclusi - Suspension mounting/ not included suspensions accessory Montage suspendu/accessoire de suspension non inclus - Aufhängung/Aufhängungszubehör nicht im Lieferumfang enthalten

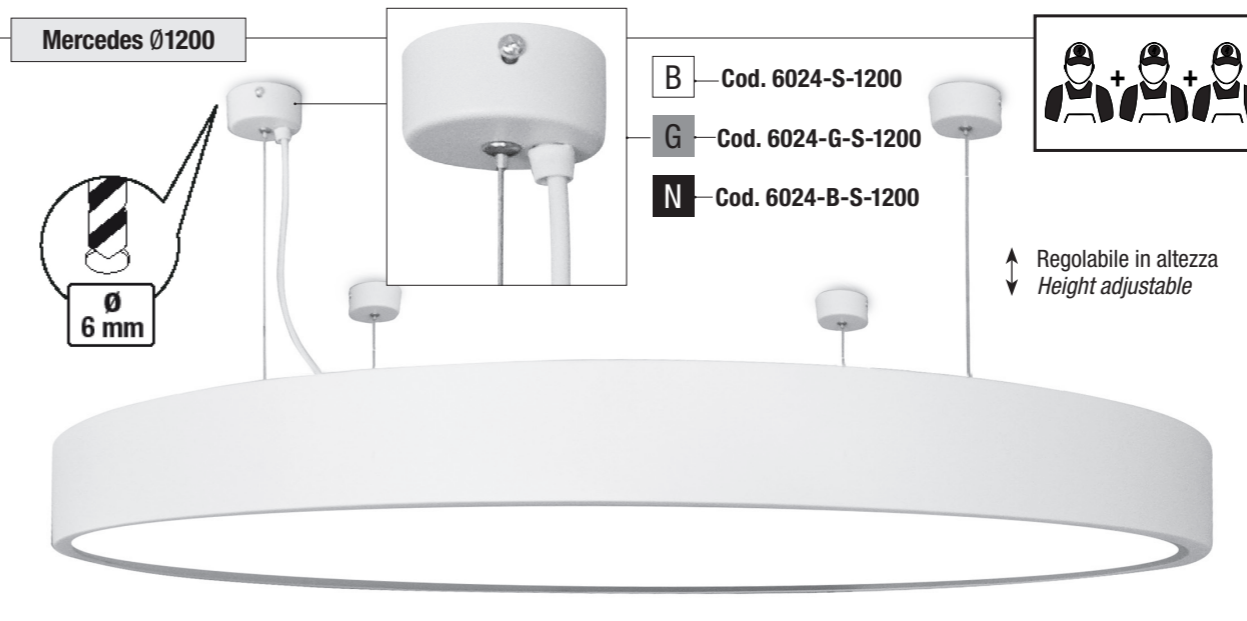

**Ø1200** Kit sospensione Mercedes  
Mercedes suspension kit  
Kit de suspension Mercedes  
Mercedes-Aufhängungssatz

Kit completo di 3 rosone regolabili in altezza e 1 rosone regolabile ed elettrificato.  
*Complete kit with 3 adjustable ceiling rose and 1 adjustable and electrified ceiling rose.*  
*Complet kit avec 3 auvents réglable en hauteur et 1 rosace de plafond réglable en hauteur et électrifiée.*  
*Komplett kit mit 3 höhenverstellbaren Vordächern und 1 verstellbarem und elektrifiziertem Vordach.*

Per versione Dali sostituire il cavo di alimentazione 3 poli con un cavo a 5 poli (non fornito).  
*For Dali version replace the 3-pole power cable with a 5-pole cable (not supplied).*

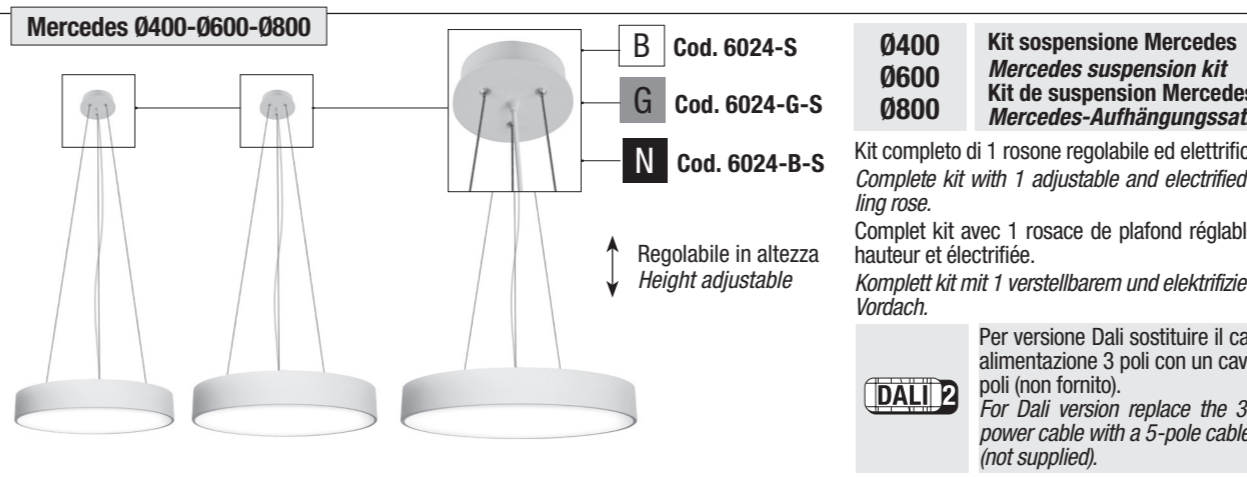

**Cod. 6024-5m-S**  
Kit sospensione 5 metri Mercedes  
Mercedes 5 meter suspension kit  
Kit de suspension Mercedes 5 mètres  
Mercedes 5-Meter-Aufhängungssatz

Per LED Mercedes Ø400 - Ø600 - Ø800 - Ø1200 con cavo 3x0,75 Bianco H053N-F-3x0,75 e cavo in acciaio 2mm da 5m.  
*For LED Mercedes Ø400 - Ø600 - Ø800 - Ø1200 with 3x0,75 White cable H053N-F-3x0,75 and 2mm 5m steel cable.*  
*Pour LED Mercedes Ø400 - Ø600 - Ø800 - Ø1200 avec câble Blanc 3x0,75 H053N-F-3x0,75 et câble acier 2mm 5m.*  
*Für LED Mercedes Ø400 - Ø600 - Ø800 - Ø1200 mit 3x0,75 weißem Kabel H053N-F-3x0,75 und 2 mm 5 m Stahlkabel.*

### Cornice da incasso per Mercedes A RICHIESTA Recessed frame for Mercedes ON REQUEST

**B** Cod. 6024-400RW - Ø400  
Cod. 6048-600RW - Ø600  
Cod. 6024-800RW - Ø800  
Cod. 6048-1200RW - Ø1200

**N** Cod. 6024-400RB - Ø400  
Cod. 6048-600RB - Ø600  
Cod. 6024-800RB - Ø800  
Cod. 6048-1200RB - Ø1200

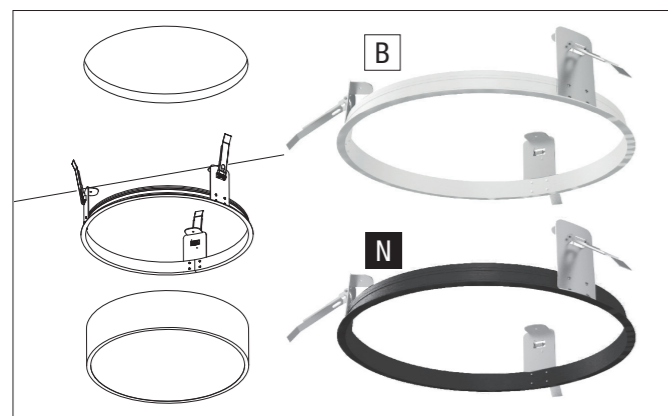

Cornice disponibile in due colorazioni, bianco RAL 9003 e nero RAL 9005.  
*Frame available in two colours, white RAL 9003 and black RAL 9005.*  
*Cadre disponible en deux couleurs, blanc RAL 9003 et noir RAL 9005.*  
*Rahmen in zwei Farben erhältlich: Weiß RAL 9003 und Schwarz RAL 9005.*

### Accessorio plafone, staffa rigida NON INCLUSO - Rigid ceiling bracket, accessory NOT INCLUDED - Support de plafond rigide, accessoire NON INCLUS - Starre Deckenhalterung, Zubehör NICHT IM LIEFERUMFANG ENTHALTEN

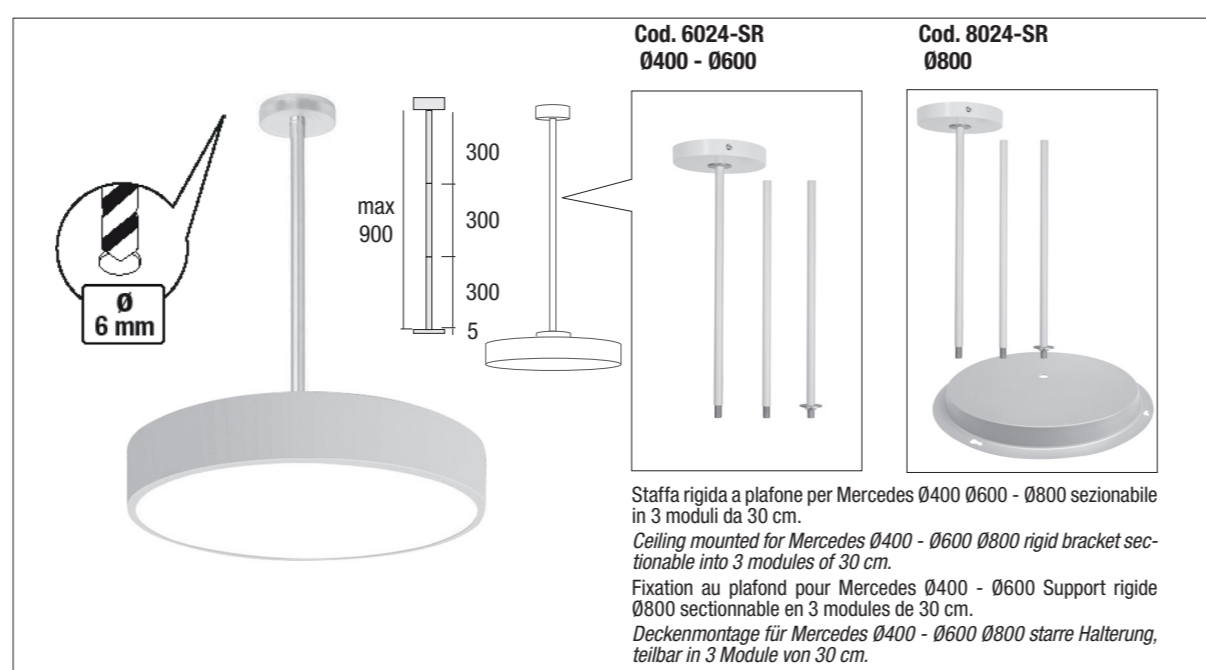

**Cod. 6024-SR**  
Ø400 - Ø600

**Cod. 8024-SR**  
Ø800

Staffa rigida a plafone per Mercedes Ø400 Ø600 - Ø800 sezionabile in 3 moduli da 30 cm.  
*Ceiling mounted for Mercedes Ø400 - Ø600 Ø800 rigid bracket sectionable into 3 modules of 30 cm.*  
*Fixation au plafond pour Mercedes Ø400 - Ø600 Support rigide Ø800 sectionnable en 3 modules de 30 cm.*  
*Deckenmontage für Mercedes Ø400 - Ø600 Ø800 starre Halterung, teilbar in 3 Module von 30 cm.*

### Doppia emissione A RICHIESTA - Double emission ON REQUEST. Double émission SUR DEMANDE - Doppelte Emission AUF ANFRAGE.



**MERCEDES Ø400 - Ø600 - Ø800 con doppia emissione**  
A richiesta per LED Mercedes Ø400 - Ø600 - Ø800 doppia emissione con sovrapprezzo.  
**MERCEDES Ø400 - Ø600- Ø800 with double emission**  
On request for LED Mercedes Ø400 Ø600 - Ø800 double emission with a surcharge.  
**MERCEDES Ø400 - Ø600- Ø800 à double émission**  
Sur demande pour Mercedes LED Ø400 Ø600 - Ø800 double émission avec supplément.  
**MERCEDES Ø400 - Ø600- Ø800 mit doppelter Emission**  
Auf Anfrage für LED Mercedes Ø400 Ø600 - Ø800 doppelte Emission gegen Aufpreis.

**Relco**  
1967