



Il sistema di emergenza elettronico per illuminazione di emergenza (RP0714) è progettato per essere incorporato in qualsiasi plafoniera ed è predisposto per alimentare LED di potenza o moduli LED controllati in corrente con la normale tensione di rete (220/240 V - 50/60 Hz). Può essere collegato per funzionamento permanente o non permanente, con qualsiasi tipo di alimentatore elettronico (non fornito) controllato in corrente per LED. La caratteristica principale è che fornisce potenza costante (3W) al carico LED collegato, indipendentemente dalla sua tensione di lavoro, purché compresa nel range 15...145 Volt; in pratica non bisogna preoccuparsi di selezionare il range di tensione di uscita, il sistema di emergenza adeguerà la corrente di uscita fornita ai Led in modo da fornire sempre 3W in condizioni di emergenza. Inoltre, RP0714 è dotato della funzione autotest, per cui qualunque anomalia di funzionamento viene segnalata dal led rosso/verde in dotazione: LED spia (foro di fissaggio 6,5 mm). La lunghezza del cavo del led di segnalazione è 600 mm. Per il significato delle segnalazioni vedi tabella 1.

Nel grafico di Fig. 1 è riportata la caratteristica tensione / corrente che consente di calcolare la corrente fornita al LED o al modulo LED collegato. RP0714 è progettato per funzionare con accumulatore di tipo LiFePO4 3,2V 6Ah codice 00PB0530-N (da ordinare separatamente) in grado di garantire 3 ore di autonomia ed elevati rendimenti anche con alte temperature.

Tramite il pulsante di test codice 24500700 (da ordinare separatamente) è possibile in fase di installazione effettuare dei test sul funzionamento del sistema di emergenza e dei settaggi (vedi tabella 2).

RP0714 è costruito in conformità alle norme EN 61347-1, EN 61347-2-7, EN 61547, EN 55015, EN 61000-3-2, EN 61000-3-3, EN 62034.

#### AVVERTENZE

- Eseguire i collegamenti secondo gli schemi qui riportati
- Collegare la batteria
- Posizionare la batteria il più lontano possibile da fonti di calore
- La batteria, ad installazione ultimata, deve essere ricaricata per almeno 30 ore affinché il sistema sia in grado di funzionare con l'autonomia dichiarata.
- Il sistema deve essere alimentato unicamente con la batteria in dotazione, non associare a dispositivi di ricarica esterni.
- Non lasciare tra di loro connessi l'RP0714 e la batteria per lunghi periodi in cui non viene collegata l'alimentazione 230V.
- Sostituire la batteria dopo 4 anni o dopo circa 500 cicli di scarica e ricarica oppure in caso di lampeggio rosso del led di segnalazione (1 secondo ON, 1 secondo OFF).
- Prima di ogni operazione di manutenzione disinserire tutte le alimentazioni, compresa la batteria.
- Non disperdere nell'ambiente i materiali contenuti nel prodotto.
- Conservare il presente foglio di istruzioni per ogni ulteriore consultazione.

#### ATTENZIONE:

Questo sistema è destinato esclusivamente all'uso per il quale è stato progettato e realizzato. L'installazione deve essere eseguita seguendo le istruzioni fornite nel presente prospetto. Ogni altro impiego è da considerarsi improprio e quindi pericoloso; Relco S.r.l. declina ogni responsabilità per eventuali danni a persone, animali o cose da imputarsi a quanto sopra citato.

#### Caratteristiche tecniche

- Tensione di alimentazione 220-240 V - 50/60Hz
- Corrente di alimentazione: 50 mA
- Temperatura max d'esercizio misurata sull'involucro: 70 °C
- Temperatura ambiente: 5...40 °C
- Tempo di ricarica: 24 h
- Portata morsetteria di ingresso: 1,5 mm<sup>2</sup>
- Portata morsetteria di uscita: 1,5 mm<sup>2</sup>

#### Collegamenti

##### 1. Uscita alimentazione sorgente LED:

Collegare la sorgente led al morsetto LED OUT, rispettando la polarità.

##### 2. Batteria

Collegare la batteria al morsetto Battery.

##### 3. Collegamento alla rete

Collegare i morsetti L-N alla rete che non deve essere mai interrotta (circuito di ricarica della batteria).

Al mancare o all'abbassarsi dell'alimentazione di rete, automaticamente entra in funzione l'emergenza.

##### 4. Collegamento ad un driver LED

Collegare il morsetto Driver IN ai relativi morsetti di uscita di un appropriato driver esterno (rispettare la polarità).

##### LED spia (indicatore):

Segnala la presenza di rete, batteria in carica, esecuzione dei test funzionali, di autonomia ed eventuali anomalie. Deve rimanere sempre collegato al morsetto Red/Green led ed è opportuno collocarlo in modo visibile all'esterno.

##### Sostituzione della batteria

Batteria ermetica al LiFePO4 codice 00PB0530-N. Per la sostituzione estrarre il connettore. Non disperdere nell'ambiente.

##### Funzionamento dell'inibizione

È necessario applicare una tensione continua compresa tra 9,5 V e 22,5 V all'ingresso "Inhibition", la polarità non importa.

A tale scopo è possibile usare il Rest mode controller opzionale codice DALI-PS-DIN.

Sono state implementate 2 funzioni:

- 1 - Inhibit mode attivabile solo a rete presente
- 2 - Rest mode attivabile a rete assente

##### Attivazione dell'inhibit mode

Scopo di questo comando è quello di evitare che il sistema vada in emergenza per brevi periodi di tempo (15 minuti) a seguito di una interruzione della rete elettrica di ricarica.

Assicurarsi che la rete sia presente ed applicare al morsetto "inhibition" un impulso di tensione continua di ampiezza compresa tra 9,5 V e 22,5 V e durata compresa tra 0,15 e 1 secondo. L'accettazione del comando di inibizione è indicata dal Led spia tramite un doppio lampeggio verde.

Il modo di inibizione resterà attivo per una durata di 15 minuti al termine dei quali il sistema ritorna nella modalità emergenza attiva segnalata dal Led spia verde fisso. In questo modo è possibile effettuare la disconnessione della rete di ricarica senza che il sistema vada in emergenza scaricando le batterie. Sempre entro i 15 minuti è possibile annullare il comando di inibizione tramite un impulso di tensione continua di ampiezza compresa tra 9,5 V e 22,5 V e durata compresa tra 1 e 2 secondi (**comando Relight**).

Se entro 15 minuti dalla attivazione dell'inhibit mode si toglie la tensione di rete di ricarica, il sistema passa alla modalità Rest mode, per cui sarà possibile, ad esempio, scollegare la tensione di rete applicata alla linea di ricarica per lunghi periodi di tempo senza che il sistema vada in emergenza e si scarichino le batterie.

Per riabilitare il funzionamento in emergenza occorrerà applicare, sempre al morsetto "inhibition" e in condizioni di rete presente, un impulso di tensione continua di ampiezza compresa tra 9,5 V e 22,5 V e durata compresa tra 1 e 2 secondi (**comando Relight**).

##### Attivazione del Rest mode

Scopo di questo comando è quello di evitare che il sistema vada in emergenza in seguito all'interruzione volontaria della rete elettrica di ricarica per lunghi periodi di tempo, ad esempio un periodo di vacanza. Questa modalità di inibizione è attivabile solo dopo l'interruzione della rete elettrica di ricarica.

Assicurarsi che la rete di ricarica sia assente ed applicare al morsetto "inhibition" un impulso di tensione continua di ampiezza compresa tra 9,5 V e 22,5 V e durata compresa tra 0,15 e 1 secondo. L'accettazione del comando è segnalata dallo spegnimento del Led di potenza o del modulo led collegato all'uscita dell'RP0714 e dallo spegnimento del LED spia di segnalazione.

Per riabilitare il funzionamento in emergenza occorrerà applicare, sempre al morsetto "inhibition" e in condizioni di rete presente, un impulso di tensione continua di ampiezza compresa tra 9,5 V e 22,5 V e durata compresa tra 1 e 2 secondi (**comando Relight**).

In questa condizione il consumo dell'RP0714 è limitato al minimo possibile.

In ogni caso qualora sia previsto un lungo periodo di assenza, al fine di evitare la scarica profonda della batteria

e quindi il suo danneggiamento permanente, è necessario scollegare la batteria dall'RP0714.

Nella tabella 3 è esemplificato quanto detto.

#### SETTAGGI DEI TEST DI EMERGENZA

Nella figura 4 è illustrata la fase di installazione e la tempistica dei test che vengono eseguiti.

#### Esecuzione del test funzionale

Per evitare che le persone si trovino sul sito siano disturbate dal test, l'inizio del test di funzionamento viene ritardato fino allo spegnimento della fase commutata. Il test funzionale verrà eseguito 10 secondi dopo.

Nel caso in cui la fase commutata rimane sempre inserita, il test di funzionamento verrà eseguito 24 ore dopo, indipendentemente dal fatto che la fase commutata venga poi spenta o meno.

#### Esecuzione del test di durata

Per evitare che il test venga condotto con la presenza delle persone, viene monitorata la fase commutata dell'apparecchio di illuminazione a cui RP0714 è collegato ed i dati sono memorizzati. Se non c'è alcuna riaccensione per almeno 5 ore, il test di durata viene fissato 2 ore dopo l'inizio del tempo di assenza delle persone. Esempio: le luci nell'ambiente illuminato non sono accese tra le 7 p.m. e le 6 a.m. In questo caso l'inizio del test di durata è programmato per le 9 p.m.

#### Settaggio dell'ora del test

Settaggio dell'ora del test per un solo apparecchio di illuminazione

Se si desidera cambiare il giorno di esecuzione del test funzionale di un solo apparecchio è possibile effettuare il reset del timer autotest agendo sul pulsante di test come indicato in tabella 2. In pratica si esercita la chiusura del pulsante di test per un tempo maggiore di 10 secondi. Il LED spia si spegne per 1 secondo, quindi diventa verde e si spegne nuovamente dopo 10 secondi; questo conferma che è stato effettuato il reset del timer autotest all'ora corrente.

Una volta effettuato il reset del timer autotest, il primo test funzionale sarà effettuato dopo una settimana ed il primo test di durata dopo un anno.

Settaggio dell'ora del test per tutti gli apparecchi di illuminazione presenti in un circuito di illuminazione di emergenza

Se la linea di ricarica (non commutata) viene messa "ON" ed "OFF" per 5 volte entro 60 secondi, viene effettuata il reset del timer autotest di tutti gli apparecchi del circuito di illuminazione di emergenza.

Di conseguenza i test funzionali e di durata saranno tutti sincronizzati allo stesso orario.



*The electronic emergency lighting system (RP0714) is designed to be incorporated into any ceiling lamp and set up to supply power LEDs or current-controlled LED modules with normal mains voltage (220/240V - 50/60 Hz). It can be connected for permanent or non-permanent operation with any type of current-controlled electronic power supply unit (not supplied) for LEDs. Its main characteristic is that it supplies constant power (3W) to the connected LED load, regardless of its working voltage, provided it is between 15...145V; this means there is no need to worry about selecting the output voltage range, the emergency system will adapt the output current supplied to the LEDs so as to always supply 3W in an emergency. In addition, RP0714 is equipped with a self-test function, so any malfunction is indicated by the red/green LED provided: LED light (6.5 mm fixing hole). The length of the LED indicator cable is 600 mm. See Table 1 for the meaning of signals.*

*The graph in Fig. 1 shows the voltage/current characteristic which allows the current supplied to the connected LED or LED module to be calculated. RP0714 is designed to work with a LiFePO4 3.2V 6Ah battery, code 00PB0530-N (to be ordered separately), able to guarantee 3 hours of autonomy and high efficiency even at elevated temperatures.*

*The operation of the emergency system and the settings (see table 2) can be tested through the test push button code 24500700 (to be ordered separately) during installation.*

*RP0714 is manufactured in accordance with EN 61347-1, EN 61347-2-7, EN 61547, EN 55015, EN 61000-3-2, EN 61000-3-3, EN 62034.*

#### WARNINGS

- Make the connections according to the diagrams below
- Connect the battery
- Place the battery as far away as possible from heat sources
- When installation is complete, the battery must be recharged for at least 30 hours, so that the system is able to operate with the declared autonomy.
- The system must only be powered with the battery supplied. Do not use any other type of battery chargers.
- Do not leave the RP0714 and the battery connected to each other for long periods when the 230V power supply is not connected.
- Replace the battery after 4 years or after approx. 500 discharge and recharge cycles or if the LED indicator flashes red (1 second ON, 1 second OFF).
- Before any maintenance operation, disconnect all power supplies, including the battery.
- Dispose of the materials contained in the product responsibly.
- Keep this instruction sheet for future reference.

#### ATTENTION:

*This system is intended exclusively for the use for which it was designed and built. It should be installed according to these instructions. Any other use is to be considered improper and, therefore, dangerous; Relco S.r.l. shall not be held liable for any damage to people, animals or property as a result of the above.*

#### Technical features

- Power supply voltage 220-240 V - 50/60Hz
- Power supply current: 20 mA
- Max. operating temperature measured on the casing: 70°C
- Ambient temperature: 5...40 °C
- Charging time: 24 h
- Input terminal board rated range: 1.5 mm<sup>2</sup>
- Output terminal board rated range: 1.5 mm<sup>2</sup>

#### Connections

##### 1 - LED source power supply output:

Connect the LED source to the LED OUT terminal, observing the polarity.

##### 2 - Battery

Connect the battery to the Battery terminal

##### 3 - Connecting to the mains

Connect the L-N terminals to the mains power, which must never be interrupted (battery charging circuit).

If the mains power fails or drops, the emergency power is automatically switched on.

##### 4 - Connection to a LED driver

Connect the Driver IN clamp to the output clamps of an appropriate external driver (observe polarity).

##### LED light (indicator):

*Indicates the presence of mains power, battery charging, performance of functional and autonomy tests and any faults. It must always stay connected to the Red/green led terminal and should be placed in a visible position outside.*

##### Replacing the battery

Sealed LiFePO4 battery code 00PB0530-N. Remove the connector for replacement. Do not dispose of in the environment.

##### Inhibition operation

A DC voltage between 9.5 V and 22.5 V must be applied to the "Inhibition" input, polarity does not matter.

The optional Rest mode controller code DALI-PS-DIN can be used for this purpose.

2 functions have been implemented:

1 - Inhibit mode, which can only be activated when mains power is present

2 - Rest mode, which can be activated when mains power is off

##### Inhibit mode activation

*The purpose of this control is to prevent the system from going into emergency mode for short periods of time (15 minutes) following an interruption of the charging power supply.*

*Make sure that the power supply is present and apply a 9.5 V to 22.5 V DC voltage pulse lasting from 0.15 to 1 second to the "inhibition" terminal. Activation of the inhibit control is indicated by the LED light flashing green twice.*

The inhibition mode remains active for 15 minutes, then the system returns to active emergency mode indicated by a steady green LED light. This makes it possible to disconnect the charging power supply without the system going into emergency mode and discharging the batteries. Also within 15 minutes, the inhibit control can be cancelled by a 9.5 V to 22.5 V DC voltage pulse lasting from 1 to 2 seconds (Relight control).

If, within 15 minutes of activating inhibit mode, the charging voltage is removed, the system will switch to rest mode, so that it will be possible, for example, to disconnect the mains voltage applied to the charging line for long periods of time, without the system going into emergency mode and discharging the batteries.

To restore emergency operation, a 9.5 V and 22.5 V DC voltage pulse lasting from 1 to 2 seconds (**Relight control**) must be applied to the "inhibition" clamp when mains supply power is present.

#### Rest mode activation

The purpose of this control is to prevent the system from going into emergency mode following the intentional interruption of the mains supply for long periods of time, e.g. a holiday period.

This inhibit mode can only be activated after the interruption of the charging power supply.

Make sure that no charging power supply is present and apply a 9.5 V to 22.5 V DC voltage pulse lasting from 0.15 to 1 second to the "inhibition" terminal. Activation of the control is signalled by turning off the power LED or the LED module connected to the RP0714 output and by turning off the LED indicator light.

To restore emergency operation, a 9.5 V and 22.5 V DC voltage pulse lasting from 1 to 2 seconds (**Relight control**) must be applied to the "inhibition" clamp when mains supply power is present.

In this condition, RP0714 consumption is limited to the minimum possible.

In any case, if a long period of absence is foreseen, it is necessary to disconnect the battery from the RP0714 in order to avoid deeply discharging the battery and thus permanently damaging it.

This is shown in the table 3.

#### EMERGENCY TEST SETTINGS

The figure 4 shows the installation phase and the timing of the tests that are carried out.

#### Functional test execution

To prevent people on the site from being disturbed by the test, the start of the functional test is delayed until the switched phase is switched off. The functional test will be performed 10 seconds later.

If the switched phase always remains on, the functional test will be carried out 24 hours later, regardless of whether the switched phase is then turned off or not.

#### Length test execution

To avoid the test being carried out with people present, the switched phase of the lighting appliance, to which RP0714 is connected, is monitored and the data stored. If there is no restart for at least 5 hours, the length test is set 2 hours after the time with no people has started.

Example: Lights in the illuminated room are switched off between 7 p.m. and 6 a.m. In this case, the length test is set to start at 9 p.m.

#### Test time setting

Test time setting for a single lighting appliance

If you wish to change the day on which to carry out the functional test for one appliance only, you can reset the auto-test timer by pressing the test push button as shown in Table 2. Basically, the test push button is to be pressed for longer than 10 seconds. The LED light goes out for 1 second, then turns green and goes out again after 10 seconds; this confirms that the auto-test timer has been reset to the current time.

Once the auto-test timer has been reset, the first functional test will be carried out after one week and the first length test after one year.

Test time setting for all lighting appliances in an emergency lighting circuit

If the charging line (non-switched) is switched "ON" and "OFF" 5 times within 60 seconds, the auto-test timer of all lighting appliances in the emergency lighting circuit will be reset.

Consequently, the functional and length tests will all be synchronised at the same time.

## F

Le système électronique d'urgence pour l'éclairage de secours (RP0714), qui est conçu pour être intégré dans n'importe quel plafonnier, est prévu pour alimenter des LED de puissance ou des modules LED commandés en courant avec une tension nominale (220/240 V - 50/60 Hz). Il peut être connecté pour un fonctionnement permanent ou non permanent, avec n'importe quel système d'alimentation électronique (non fourni) commandé en courant par LED. La caractéristique principale est qu'il fournit une puissance constante (3W) à la charge de la LED raccordée, quelle que soit sa tension de fonctionnement, à condition qu'elle soit comprise dans la plage 15...145 Volts ; en somme, il ne faut pas se soucier de sélectionner la plage tension de sortie, le système de secours adaptera le courant de sortie fourni aux LED afin de toujours fournir 3W dans des conditions d'urgence. Le système RP0714 est de plus doté de la fonction autotest ; toute anomalie de fonctionnement est ainsi signalée par la LED rouge/verte fournie : Voyant LED (trou de fixation 6,5 mm). La longueur du câble de la LED de signalisation est de 600 mm. Pour la signification des signalisations, voir le tableau 1.

Le graphique de la Fig. 1 indique la tension / courant spécifique qui permet de calculer le courant fourni à la LED ou au module LED connecté. Le système RP0714 est conçu pour fonctionner avec un accumulateur de type LiFePO4 3,2V 6Ah code 00PB0530-N (à commander séparément) capable de garantir 3 heures d'autonomie et un rendement élevé même à des températures élevées.

À l'aide du bouton de test code 24500700 (à commander séparément), lors de la phase d'installation, il est possible d'effectuer des tests sur le fonctionnement du système de secours et des réglages (voir le tableau 2).

Le système RP0714 est construit conformément aux normes EN 61347-1, EN 61347-2-7, EN 61547, EN 55015, EN 61000-3-2, EN 61000-3-3, EN 62034.

#### MISES EN GARDE

- Effectuer les branchements selon les schémas ci-dessous
- Raccorder la batterie
- Placer la batterie le plus loin possible des sources de chaleur
- Une fois l'installation terminée, la batterie doit être rechargée pendant au moins 30 heures afin que le système puisse fonctionner avec l'autonomie déclarée.
- Le système doit être alimenté uniquement avec la batterie fournie ; ne pas associer à des dispositifs de recharge externes.
- Ne pas laisser le système RP0714 et la batterie connectés l'un à l'autre pendant de longues périodes si l'alimentation 230V n'est pas branchée.
- Remplacer la batterie après 4 ans ou après environ 500 cycles de décharge et de recharge ou en cas de clignotement de la LED de signalisation (1 seconde ON, 1 seconde OFF).
- Avant chaque opération de maintenance, débrancher toutes les alimentations, y compris la batterie.
- Ne pas jeter dans la nature les matériaux contenus dans le produit.
- Conserver cette notice d'instructions pour toute consultation ultérieure.

#### ATTENTION :

Ce système est exclusivement destiné à l'utilisation pour laquelle il a été conçu et réalisé. L'installation doit être effectuée en respectant les instructions fournies dans le tableau suivant. Toute autre utilisation doit être considérée non conforme et donc dangereuse ; Relco S.r.l. décline toute responsabilité pour tout dommage causé aux personnes, aux animaux ou aux biens selon ce qui précède.

#### Caractéristiques techniques

- Tension d'alimentation 220-240 V - 50/60 Hz
- Courant d'alimentation : 50 mA
- Température maxi de fonctionnement mesurée sur l'emballage : 70 °C
- Température ambiante : 5...40 °C
- Temps de recharge : 24 h
- Capacité du bornier d'entrée : 1,5 mm<sup>2</sup>
- Capacité du bornier de sortie : 1,5 mm<sup>2</sup>

#### Branchements

##### 1. Sortie d'alimentation source LED :

Connecter la source LED à la borne LED OUT, en respectant la polarité.

##### 2. Batterie

Connecter la batterie à la borne Battery.

##### 3. Branchement au réseau

Brancher les bornes L-N au réseau qui ne doit jamais être interrompu (circuit de recharge de la batterie).

En cas de coupure ou de baisse de l'alimentation de réseau, l'urgence se déclenche automatiquement.

##### 4. Branchement à un pilote LED

Connecter la borne Driver IN aux bornes de sortie correspondantes d'un pilote externe approprié (respecter la polarité).

#### Voyant LED (indicateur) :

Il signale la présence du réseau, la batterie en cours de recharge, l'exécution des tests fonctionnels, d'autonomie et d'éventuelles anomalies. Il doit toujours rester connecté à la borne Red/Green (Rouge/Verte) et il est opportun de le placer de façon bien visible à l'extérieur.

#### Remplacement de la batterie

Batterie hermétique LiFePO4 code 00PB0530-N. Pour la remplacer, extraire le connecteur. Ne pas jeter dans la nature.

#### Fonctionnement de l'inhibition

Il faut appliquer une tension continue comprise entre 9,5 V et 22,5 V à l'entrée « Inhibition », la polarité n'a pas d'importance.

À cette fin, il est possible d'utiliser le contrôleur Rest mode en option code DALI-PS-DIN.

2 fonctions ont été implémentées :

1. Mode Inhibit qui ne peut être activé que si le réseau est présent

2. Mode Rest qui peut être activé si le réseau est absent

Activation du mode « inhibit »

Cette commande sert à éviter que le système se mette en urgence pendant de courtes durées (15 minutes) suite à une coupure du réseau électrique de recharge.

Vérifier que le réseau est présent et appliquer une impulsion de tension continue d'une amplitude comprise entre 9,5 V et 22,5 V et une durée comprise entre 0,15 et 1 seconde, à la borne « inhibition ». L'acceptation de la commande d'inhibition est indiquée par le voyant LED au moyen d'un double clignotement vert.

Le mode d'inhibition restera activé pendant 15 minutes au bout desquelles le système se remet en mode d'urgence activé et signalé par le voyant LED vert fixe. De cette façon, il est possible d'effectuer la déconnexion du réseau de recharge sans que le système ne se mette en urgence en déchargeant les batteries. Toujours dans les 15 minutes, il est possible d'annuler la commande d'inhibition par une impulsion de tension continue d'une amplitude comprise entre 9,5 V et 22,5 V et d'une durée comprise entre 1 et 2 secondes (commande Relight).

Si dans les 15 minutes, à compter du mode inhibit, la tension du réseau de recharge est coupée, le système passe en Rest mode, il sera donc possible, par exemple, de couper la tension du réseau appliquée à la ligne de recharge pendant de longues périodes sans que le système ne se mette en urgence et que les batteries ne se rechargent.

Pour réactiver le fonctionnement en urgence, il faudra appliquer, toujours à la borne « inhibition » et avec le réseau présent, une impulsion de tension continue d'une amplitude comprise entre 9,5 V et 22,5 V et une durée comprise entre 1 et 2 secondes (commande Relight).

#### Activation du mode « Rest »

Cette commande sert à éviter que le système ne se mette en urgence, suite à une coupure volontaire du réseau électrique de recharge, pendant de longues périodes, par exemple la période des vacances.

Ce mode d'inhibition ne peut être activé qu'après l'interruption du réseau électrique de recharge.

Vérifier que le réseau est absent et appliquer une impulsion de tension continue d'une amplitude comprise entre 9,5 V et 22,5 V et une durée comprise entre 0,15 et 1 seconde, à la borne « inhibition ». L'acceptation de la commande est signalée par l'extinction de la LED de puissance ou du module LED connecté à la sortie du RP0714 et par l'extinction du voyant LED de signalisation.

Pour réactiver le fonctionnement en urgence, il faudra appliquer, toujours à la borne « inhibition » et avec le réseau présent, une impulsion de tension continue d'une amplitude comprise entre 9,5 V et 22,5 V et une durée comprise entre 1 et 2 secondes (commande Relight).

Dans cette condition, la consommation du système RP0714 est limitée au minimum possible.

Quoi qu'il en soit, si une longue période d'absence est prévue, il faut débrancher la batterie du RP0714 afin d'éviter la décharge complète de la batterie et donc un dommage permanent.

Le tableau 3 illustre ce qui a été dit.

#### RÉGLAGES DES TESTS D'URGENCE

La figure 4 illustre la phase d'installation et le calendrier des tests qui sont effectués

#### Exécution du test fonctionnel

Pour éviter que les personnes qui se trouvent sur le site ne soient dérangées par le test, le début du test est retardé jusqu'à l'extinction de la phase commutée. Le test fonctionnel sera effectué 10 secondes plus tard.

Si la phase commutée reste toujours activée, le test de fonctionnement sera effectué 24 heures plus tard, indépendamment du fait que la phase commutée est éteinte ou pas.

#### Exécution du test de durée

Pour éviter que le test ne soit effectué en présence de personnes, la phase commutée de l'appareil d'éclairage auquel RP0714 est connecté est surveillée et les données sont stockées. S'il n'y a aucun rallumage pendant au moins 5 heures, le test de durée est fixé 2 heures après le début d'absence des personnes.

Exemple : les lumières de la pièce éclairée ne sont pas allumées entre 19h00 et 6h00 du matin. Dans ce cas, le début du test de durée est programmé à 20h00.

#### Réglage de l'heure du test

Réglage de l'heure du test pour un seul appareil d'éclairage

Si vous souhaitez changer le jour d'exécution du test fonctionnel d'un seul appareil, il est possible d'effectuer la réinitialisation de la minuterie autotest en appuyant sur le bouton de test comme indiqué dans le tableau 2. On effectue en somme la fermeture du bouton de test pendant plus de 10 secondes. Le voyant LED s'éteint pendant 1 seconde, puis il devient vert et il s'éteint à nouveau après 10 secondes ; cela confirme que la minuterie autotest a été réinitialisée à l'heure actuelle.

Après avoir effectué la réinitialisation de la minuterie autotest, le premier test fonctionnel sera effectué après une semaine et le premier test de durée sera effectué après un an.

Réglage de l'heure du test pour tous les appareils d'éclairage présents dans un circuit d'éclairage de secours Si la ligne de recharge (non commutée) est placée sur « ON » et « OFF » 5 fois en 60 secondes, la réinitialisation de la minuterie autotest de tous les appareils du circuit d'éclairage de secours est effectuée.

Les tests fonctionnels et de durée seront donc tous synchronisés à la même heure.

## E

El sistema electrónico de alumbrado de emergencia (RP0714) está diseñado para ser incorporado en cualquier plafón y está diseñado para alimentar LED de potencia o módulos LED controlados por corriente con tensión normal de red (220/240 V – 50/60 Hz). Se puede conectar para funcionamiento permanente o no permanente, con cualquier tipo de balasto electrónico controlado por corriente (no suministrado) para LED. La principal característica es que suministra potencia constante (3W) a la carga LED conectada, independientemente de su tensión de trabajo, siempre que se encuentre en el rango de 15...145 Voltios; en la práctica, no tiene que preocuparse por seleccionar el rango de voltaje de salida, el sistema de emergencia adaptará la corriente de salida suministrada a los LED para suministrar siempre 3W en condiciones de emergencia. Además, el RP0714 está equipado con la función de autotest, por lo que cualquier anomalía de funcionamiento es señalada por el led rojo/verde suministrado: LED indicador (orificio de fijación de 6,5 mm). La longitud del cable del LED de señal es de 600 mm. Para conocer el significado de las señales, consulte la tabla 1.

El gráfico de la Fig. 1 muestra la característica tensión/corriente que permite calcular la corriente suministrada al LED o módulo LED conectado. RP0714 está diseñado para funcionar con acumulador LiFePO4 3,2V 6Ah código 00PB0530-N (a pedir por separado) capaz de garantizar 3 horas de autonomía y alta eficiencia incluso con altas temperaturas.

Utilizando el botón de prueba cód. 24500700 (a pedir por separado) durante la instalación es posible realizar pruebas sobre el funcionamiento del sistema de emergencia y los ajustes (ver tabla 2).

RP0714 está construido de acuerdo con las normas EN 61347-1, EN 61347-2-7, EN 61547, EN 55015, EN 61000-3-2, EN 61000-3-3, EN 62034.

#### ADVERTENCIAS

- Realice las conexiones de acuerdo con los diagramas que se muestran aquí.
- Conectar la batería
- Colocar la batería lo más lejos posible de fuentes de calor
- La batería, después de la instalación, deberá recargarse durante al menos 30 horas para que el sistema sea capaz funcionar con la autonomía declarada.
- El sistema debe ser alimentado solo con la batería suministrada, no asociar con dispositivos recarga externa.
- No deje el RP0714 y la batería conectados entre sí durante largos periodos cuando no esté conectado a la fuente de alimentación de 230V.
- Reemplace la batería después de 4 años o después de unos 500 ciclos de descarga y recarga o si parpadea rojo del LED de señalización (1 segundo ON, 1 segundo OFF).
- Antes de cualquier operación de mantenimiento, desconecte todas las fuentes de alimentación, incluida la batería.

- No desechar los materiales contenidos en el producto en el medio ambiente.
- Conserve esta hoja de instrucciones para cualquier consulta posterior.

**ATENCIÓN:**

Este sistema está destinado exclusivamente al uso para el que fue diseñado y construido. La instalación debe realizarse siguiendo las instrucciones proporcionadas en este folleto. Cualquier otro uso debe considerarse impropio y por lo tanto peligroso; Relco S.r.l. declina toda responsabilidad por cualquier daño a personas, animales o cosas imputable a lo anterior.

**Características técnicas**

- Tensión de alimentación 220-240V - 50/60Hz
- Corriente de alimentación: 50mA
- Temperatura máxima de funcionamiento medida en la carcasa: 70 °C
- Temperatura ambiente: 5...40 °C
- Tiempo de carga: 24h
- Capacidad del bloque de terminales de entrada: 1,5 mm2
- Capacidad del bloque de terminales de salida: 1,5 mm2

**Conexiones**

**1. Salida de alimentación de fuente LED:**

Conectar la fuente LED al terminal LED OUT, respetando la polaridad.

**2. Batería**

Conecte la batería al terminal de la batería.

**3. Conexión a la red**

Conectar los terminales L-N a la red que nunca debe ser interrumpida (circuito de recarga de batería).

Cuando la red eléctrica falla o cae, la emergencia se inicia automáticamente.

**4. Conexión a un controlador LED**

Conecte el terminal Driver IN a los terminales de salida correspondientes de un driver externo adecuado (respete la polaridad).

**Indicador LED (indicador):**

Señaliza la presencia de red, la batería en carga, la ejecución de las pruebas de funcionamiento y autonomía y eventuales anomalías. Debe permanecer siempre conectado al borne de led Rojo/Verde y es recomendable colocarlo visiblemente en el exterior.

**Cambio de batería**

Código de batería hermética LiFePO4 00PB0530-N. Para reemplazar, extraiga el conector. No dispersar en el medio ambiente.

**Funcionamiento de la inhibición**

Se debe aplicar un voltaje de CC entre 9.5V y 22.5V a la entrada de "Inhibición", la polaridad no importa.

Para este propósito, es posible utilizar el controlador de modo de reposo de código DALI-PS-DIN opcional.

Se han implementado 2 funciones:

- 1 - El modo de inhibición solo se puede activar cuando la red está presente
- 2 - Modo de descanso que se puede activar cuando no hay red

**Activación del modo de inhibición**

El objetivo de este comando es evitar que el sistema entre en modo de emergencia por períodos cortos de tiempo (15 minutos) luego de una interrupción en la red de recarga eléctrica.

Asegúrese de que la red esté presente y aplique un pulso de voltaje de CC con una amplitud entre 9,5 V y 22,5 V y una duración entre 0,15 y 1 segundo en el terminal de "inhibición". La aceptación del mando de inhibición se indica mediante el LED con doble parpadeo verde.

El modo de inhibición permanecerá activo durante 15 minutos, al cabo de los cuales el sistema vuelve al modo de emergencia activo señalado por el LED verde fijo. De esta forma es posible desconectarse de la red de recarga sin que el sistema entre en emergencia por descarga de las baterías. Nuevamente dentro de los 15 minutos, es posible cancelar el comando de inhibición mediante un pulso de voltaje DC con amplitud entre 9,5 V y 22,5 V y duración entre 1 y 2 segundos (comando Relight).

Si en los 15 minutos siguientes a la activación del modo inhibición se retira la tensión de red de carga, el sistema pasa a modo Reposo, pudiendo, por ejemplo, desconectar la tensión de red aplicada a la línea de carga durante largos períodos de tiempo sin que el sistema entre en estado de reposo, emergencia y quedarse sin pilas. Para volver a habilitar el funcionamiento de emergencia, será necesario aplicar, nuevamente en el borne "inhibición" y en condiciones de red, un pulso de tensión continua con una amplitud entre 9,5 V y 22,5 V y una duración entre 1 y 2 segundos (comando Reencender).

**Activación del modo Rest Mode**

El objetivo de este comando es evitar que el sistema entre en emergencia luego de una interrupción voluntaria de la red de recarga eléctrica por largos períodos de tiempo, como un período de vacaciones.

Este modo de inhibición sólo puede activarse tras una interrupción de la red de carga eléctrica.

Asegúrese de que la red de recarga esté ausente y aplique un pulso de voltaje continuo con una amplitud entre 9,5 V y 22,5 V y una duración entre 0,15 y 1 segundo en el terminal "inhibición". La aceptación del mando se indica con el apagado del LED de alimentación o del módulo LED conectado a la salida del RP0714 y con el apagado del LED de señal.

Para volver a habilitar el funcionamiento de emergencia, será necesario aplicar, nuevamente en el borne "inhibición" y en condiciones de red, un pulso de tensión continua con una amplitud entre 9,5 V y 22,5 V y una duración entre 1 y 2 segundos (comando Reencender).

En esta condición, el consumo del RP0714 se limita al mínimo posible.

En cualquier caso, si se prevé un largo período de ausencia, para evitar una descarga profunda de la batería y por tanto su daño permanente, es necesario desconectar la batería del RP0714.

La Tabla 3 ejemplifica lo dicho.

**AJUSTES DE PRUEBA DE EMERGENCIA**

La figura 4 muestra la fase de instalación y el momento de las pruebas que se realizan.

**Ejecutando la prueba funcional**

Para evitar que la prueba moleste a las personas que se encuentran en el lugar, el inicio de la prueba de funcionamiento se retrasa hasta que la fase conmutada se haya apagado. La prueba funcional se realizará 10 segundos después.

Si la fase conmutada está siempre encendida, la prueba de funcionamiento se realizará 24 horas más tarde, independientemente de que la fase conmutada esté apagada o no.

**Ejecución de la prueba de resistencia.**

Para evitar que la prueba se realice en presencia de personas, se monitoriza la fase conmutada de la luminaria a la que está conectado el RP0714 y se almacenan los datos. Si no hay reinicio durante al menos 5 horas, la prueba de duración se establece 2 horas después del inicio del tiempo de ausencia de personas.

Ejemplo: las luces de la habitación iluminada no están encendidas entre las 7 p. m. y 6 am En este caso el inicio de la prueba de resistencia está previsto para las 21 horas.

**Configuración del tiempo de prueba**

Configuración del tiempo de prueba para una sola luminaria

Si desea cambiar el día de ejecución de la prueba funcional de un solo aparato, puede restablecer el temporizador de autocomprobación presionando el botón de prueba como se indica en la tabla 2. En la práctica, el botón de prueba está cerrado por un tiempo superior a 10 segundos. El indicador LED se apaga durante 1 segundo, luego se vuelve verde y se apaga nuevamente después de 10 segundos; esto confirma que el temporizador de autocomprobación se ha restablecido a la hora actual.

Una vez que se haya reiniciado el temporizador de autocomprobación, la primera prueba funcional se realizará después de una semana y la primera prueba de durabilidad después de un año.

Ajuste del tiempo de prueba para todas las luminarias en un circuito de iluminación de emergencia

Si la línea de carga (no conmutada) se enciende y apaga 5 veces en 60 segundos, el temporizador de autocomprobación de todas las líneas se reinicia.

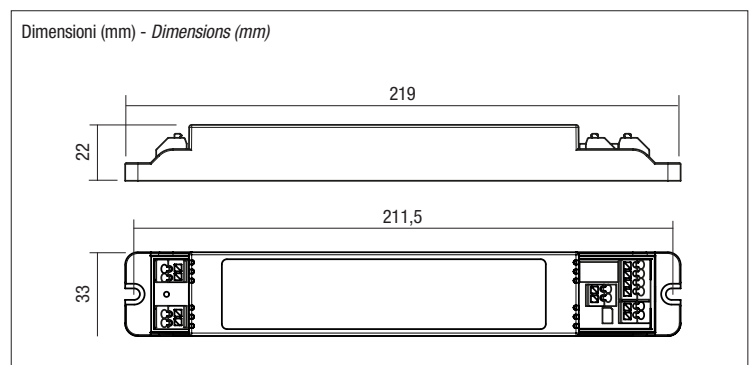


Tabella 1 - Table 1 - Tableau 1 - Tabelle 1	
Colore LED - LED indication	Stato - Status
Verde fisso - Permanent Green	Batteria carica o in carica - Battery charge or charging
Verde lampeggiante - Flashing Green	Funzione TEST avviata - TEST in progress
Verde lampeggiante lento (1s ON - 1s OFF) - Slow flashing green (1s ON - 1s OFF)	TEST di autonomia avviato - Autonomy TEST in progress
Verde doppio lampeggio - Double pulsing Green	Modalità di inibizione attivata - Inhibit mode is activated
Rosso fisso - Permanent Red	Lampada guasta - Lamp failure
Rosso lampeggio veloce (0,1s ON - 0,1s OFF) - Fast flashing Red (0,1s ON - 0,1s OFF)	Guasto circuito di ricarica - Charging failure
Lampeggio Rosso lento (1s ON - 1s OFF) - Slow flashing Red (1s ON - 1s OFF)	Batteria guasta - Battery failure
Verde e Rosso OFF - Green and Red OFF	Emergenza ON - Emergency ON

Tabella 2 - Table 2 - Tableau 2 - Tabelle 2	
Funzioni pulsante di test - Test button functions	
Chiuso per un tempo compreso tra 0,1 e 1 secondo Closed for a time between 0.1 and 1 second	Esecuzione test funzionale Functional test execution
Chiuso per un tempo compreso tra 1 e 10 secondo Closed for a time between 1 and 10 second	Accensione lampada finchè il pulsante è chiuso Lamp switching on as long as the button is closed
Chiuso per un tempo maggiore di 10 secondi Closed for more than 10 seconds	Reset del timer autotest Self-test timer reset

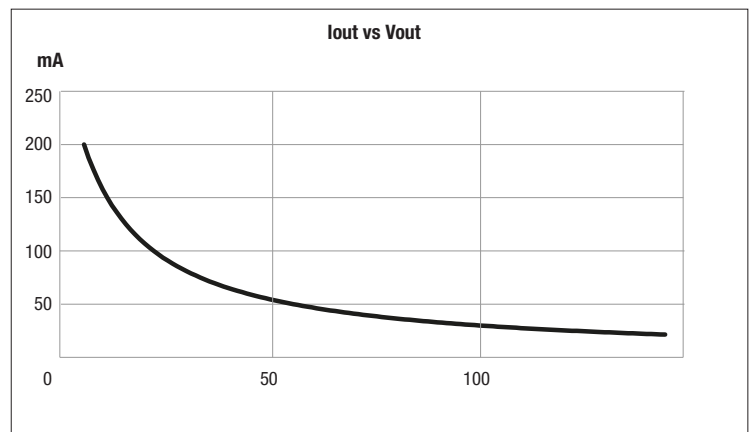
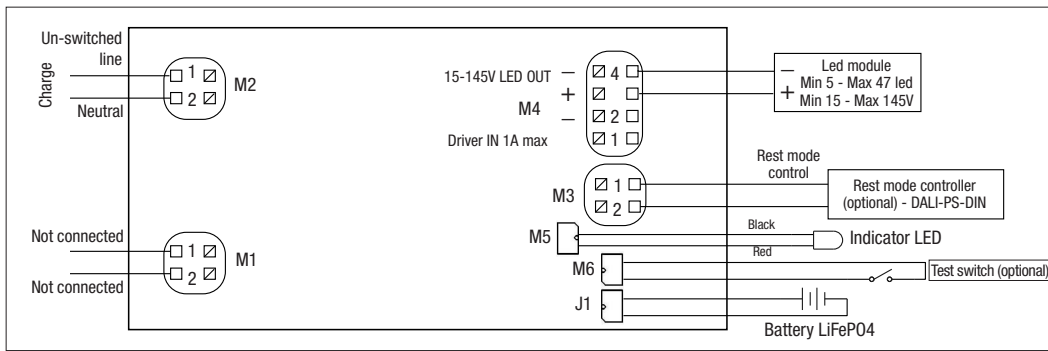
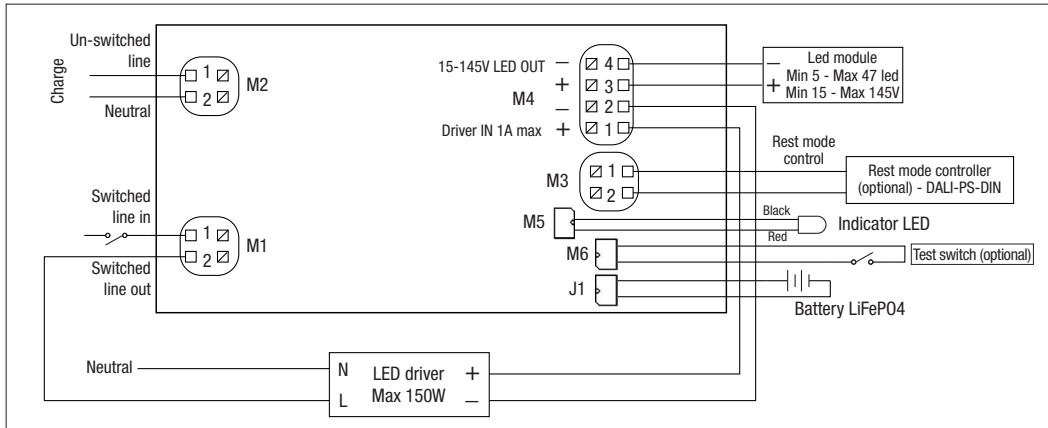


Fig. 1 - Caratteristica tensione / corrente - Output characteristic voltage / current



**Fig. 2**  
Non permanente (Solo Emergenza)  
Not permanent (Only Emergency)

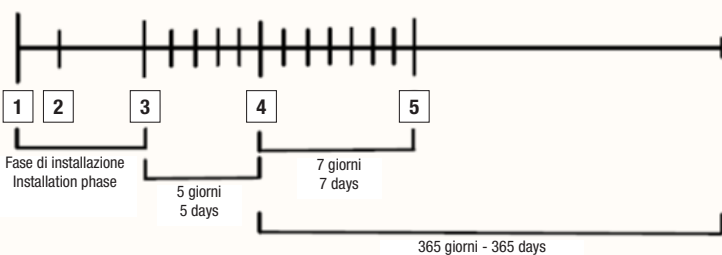


**Fig. 3**  
Permanente (Illuminazione ordinaria)  
Permanent (Ordinary lighting)

**Tabella 3 - Table 3 - Tableau 3 - Tabelle 3**

Durata dell'impulso applicato Duration of the pulse applied	In carica In charge	In modalità di emergenza In emergency mode	Rest Mode	Inhibit Mode
0,15 - 1 secondo 0.15 - 1 second	Attiva la modalità di inibizione Activate inhibit mode	Attiva la modalità Rest mode Activate Rest mode mode	-	-
1 - 2 secondi (Comando Relight) 1 - 2 seconds (Relight command)	-	-	Ritorna alla modalità emergenza Return to emergency mode	Passa in modalità di carica Switch to charge mode

**Fig. 4**



**Note - Notes:**

- 1 - Prima connessione all'alimentazione - First connection to the power supply
- 2 - Fase in cui l'alimentazione è messa e tolta (probabilmente numerose volte)  
Phase in which the power supply is switched on and off (probably numerous times)
- 3 - Fase in cui l'alimentazione è permanentemente collegata (non ci sono interruzioni per almeno 5 giorni) - Phase in which the power supply is permanently connected (there are no interruptions for at least 5 days)
- 4 - Inizio dei test - Start of tests
- 5 - Primo test di funzionamento - First functional test
- 6 - Primo test di durata - First durability test

**VANTAGGI EMERGENZA CON AUTOTEST**  
**ADVANTAGES OF EMERGENCY WITH SELF-TEST**  
**AVANTAGES DE L'URGENCE AVEC AUTOTEST**  
**VORTEILE NOTFALL MIT SELBSTTEST**  
**VENTAJAS DE EMERGENCIA CON AUTOTEST**

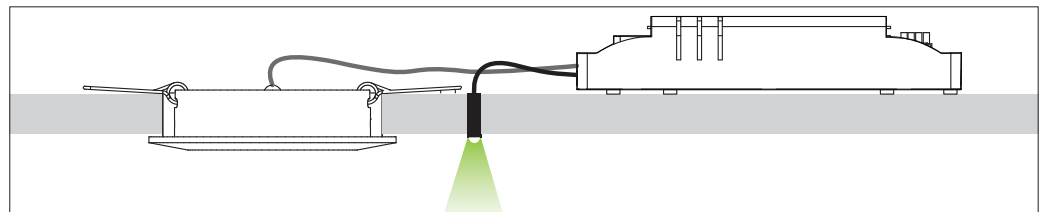
Il modello Autotest segnala eventuali anomalie (attraverso il LED bicolore Rosso-Verde) che possono presentarsi durante il normale funzionamento della batteria e/o circuito di pilotaggio della lampada a cui è collegato l'inverter.

The Autotest model signals any anomalies (through the two-colour Red-Green LED) that may occur during normal operation of the battery and/or piloting circuit of the lamp to which the inverter is connected

Le modèle Autotest signale toute anomalie (par le biais de la LED bicolore Rouge-Vert) pouvant survenir pendant le fonctionnement normal de la batterie et/ou du circuit de pilotage de la lampe à laquelle l'onduleur est connecté.

Das Autotest-Modell signalisiert (über die zweifarbige rot-grüne LED) alle Anomalien, die während des normalen Betriebs der Batterie und/oder des Steuerkreises der Lampe, an die der Wechselrichter angeschlossen ist, auftreten können.

El modelo Autotest señala las anomalías (a través del LED bicolore Rojo-Verde) que se pueden producir durante el funcionamiento normal de la batería y/o circuito de pilotaje de la lámpara a la que está conectado el inversor.



Colore LED - LED indication	Stato - Status
Verde fisso - Permanent Green - Vert solide Einfarbig grün - Verde solido	Batteria carica o in carica - Battery charge or charging - Batterie pleine ou en charge - Akku voll oder lädt - Batería llena o cargándose
Verde lampeggiante - Flashing Green - Vert clignotant Grün blinkend - Verde parpadeante	Funzione TEST avviata - TEST in progress Fonction TEST démarrée - TEST-Funktion gestartet - Función PRUEBA iniciada
Verde lampeggiante lento (1s ON - 1s OFF) - Slow flashing green (1s ON - 1s OFF) - Vert clignotant lentement (1s ON - 1s OFF) - Langsam grün blinkend (1 s AN - 1 s AUS) - Parpadeo lento en verde (1s ENCENDIDO - 1s APAGADO)	TEST di autonomia avviato - Autonomy TEST in progress TEST d'autonomie lancé - Autonomietest gestartet - PRUEBA de autonomía iniciada
Rosso fisso - Permanent Red - Rouge solide Einfarbig rot - Rojo sólido	Lampada guasta - Lamp failure - Lampe défectueuse Defekte Lamp - Lámpara defectuosa
Rosso lampeggio veloce (0,1s ON - 0,1s OFF) - Fast flashing Red (0,1s ON - 0,1s OFF) - Clignotement rouge rapide (0.1s ON - 0.1s OFF) - Schnell rot blinkend (0,1 s EIN - 0,1 s AUS) - Parpadeo rápido en rojo (0,1 s ENCENDIDO - 0,1 s APAGADO)	Guasto circuito di ricarica - Charging failure - Défaüt du circuit de charge - Fehler im Ladekreis - Fallo del circuito de carga
Lampeggio Rosso lento (1s ON - 1s OFF) - Slow flashing Red (1s ON - 1s OFF) - Rouge clignotant lentement (1s ON - 1s OFF) - Blinkt langsam rot (1 s EIN - 1 s AUS) - Parpadeo rojo lento (1 s ENCENDIDO - 1 s APAGADO)	Batteria guasta - Battery failure - Batterie défectueuse Batterie defekt - Batería defectuosa
Verde e Rosso OFF - Green and Red OFF - Vert et rouge éteint - Grün und Rot AUS - Verde y rojo apagado	Emergenza ON - Emergency ON - Urgence ON - Not EIN - Emergencia ENCENDIDA